

## ZIELE

Die Firma Koloszar Medizintechnik GmbH und unsere Mitarbeiter beliefern mit ihren Produkten die Versorgungskette vom **Notfallort, über den Transport und den Aufenthalt in der Klinik, um die Versorgung und therapeutischen Maßnahmen eines Notfallpatienten in Österreich** zu gewährleisten. Um diese Maßnahmen korrekt setzen zu können, legt sie den Fokus auf die Qualität und Quantität der Ausbildung im Bereich **Training und Simulation**. Zusätzlich stellen unsere **Medizintechnik Service** Mitarbeiter den einwandfreien Zustand medizinischer Geräte sicher.

## GESCHICHTE

Im Jahr **1983** hatte unser **Gründer Walter Koloszar** (†) die Idee, sich im Bereich der Notfallmedizin selbständig zu machen. Getrieben von dem Gedanken, den Rettern und Helfern das passende und beste Equipment an und in die Hand zu geben, war eine **stetige gesunde Erweiterung und Weiterentwicklung** des damaligen Einzelunternehmens zu erwarten. In den folgenden Jahren und Jahrzehnten wurde die Produktpalette immer weiter entwickelt, sodass wir über mehrere Stationen an unserem heutigen Firmenstandort mit über 5.000 m<sup>2</sup> sesshaft wurden.

Als moderner **Gesundheits- und Notfalldienstleister** liegt der Schwerpunkt unserer Aktivitäten in der Notfallmedizin. Der Bereich Simulation, sowie Aus- und Fortbildungsequipment runden das Produktspektrum ab und zeichnen die Koloszar Medizintechnik nicht nur aus, sondern machen sie zu einem Vorreiter am Markt. Wir freuen uns ebenso über unser hochmotiviertes Team im Medizintechnik Service, wo wir **Wartungen, Reparaturen und Überprüfungen** durchführen.

Diese Vorreiterrolle hat es möglich gemacht, dass wir uns auch aktuell immer weiterentwickeln – die Koloszar Medizintechnik GmbH befindet sich am **neuen Firmenstandort**. Unsere neue Niederlassung in Wiener Neustadt entstand nach modernsten Standards, um Ihnen auch in Zukunft als **zuverlässiger Partner** den bestmöglichen Support bieten zu können.

## ALS GESAMTAUSSTATTER IN DEN BEREICHEN...

- ▶ Notfallmedizin
- ▶ Anästhesie und Intensivmedizin
- ▶ Rettungsdienst
- ▶ Flugrettung
- ▶ Acute & Community Nurse
- ▶ Pflege
- ▶ Ordinationsbedarf
- ▶ Wundmanagement
- ▶ Erste Hilfe - Arbeitsschutz
- ▶ Defibrillatoren
- ▶ Feuerwehrmedizinischer Bedarf
- ▶ Training und Simulation

...konnten wir uns die Position eines seriösen, zuverlässigen Partners und Lieferanten erarbeiten. Neben Kundenzufriedenheit ist unsere oberste Priorität, zuverlässig und rasch zu liefern und den besten Kundensupport zu bieten.

Die Firma Koloszar Medizintechnik GmbH ist seit Beginn an ein Familienunternehmen und beschäftigt derzeit rund 30 Mitarbeiter im Innen- und Außendienst.

### Wir arbeiten strukturiert in 5 Divisionen



Klinische und medizinische Einrichtungen



Medizinische Simulation



Betrieblicher und öffentlicher Bereich



Technischer Service



Rettungsdienste und Feuerwehren

**Ihr Stefan Koloszar & Marco Sodomka**

## UNSER VERKAUFSTEAM FÜR SIE IM EINSATZ

Unser Sales-Team steht hinter den Zielen der Koloszar Medizintechnik mit Leib und Seele. Jedes Teammitglied gibt Ideen und konstruktive Vorschläge ab, um das Team weiter voranzubringen. Jede/r einzelne versteht sich als Vorbild und fördert die Teamentwicklung. Zuverlässigkeit, Freundlichkeit und eine motivierte Arbeitsweise sind uns enorm wichtig.



**Hannah Vogl**

**Assistentin der Geschäftsführung**  
h.vogl@koloszar.at



**Matthias Ifkovits**

**Medizinprodukteberater Ost**  
Rettungsdienst  
m.ifkovits@koloszar.at



**Gregor Herzog**

**Applikationsspezialist/  
Servicetechnik Laerdal**  
g.herzog@koloszar.at



**Lisa Wallner**

**Verkaufsinendienst**  
l.wallner@koloszar.at



**Peter Flor**

**Medizinprodukteberater Ost**  
Klinischer Bereich  
p.flor@koloszar.at

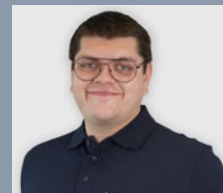

**Florian Gemeinböck**

**Servicetechnik**



**Seyma Sahin**

**Verkaufsinendienst**  
s.sahin@koloszar.at



**Christian Pletzer**

**Medizinprodukteberater West**  
Präklinischer Bereich  
c.pletzer@koloszar.at

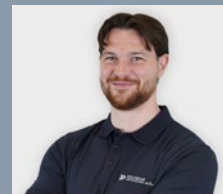

**Sebastian Lind**

**Servicetechnik**



**Iris Gmainer**

**Marketing & PR und Mediendesign**  
i.gmainer@koloszar.at



**Michael Täufinger**

**Medizinprodukteberater Ost**  
Präklinischer Bereich  
m.taeufinger@koloszar.at



**Stefan Koloszar**

**Geschäftsführer**  
s.koloszar@koloszar.at

„ Ohne unser Team an hochmotivierten MitarbeiterInnen wäre diese Aufgabe nicht bewältigbar “



**Marco Sodomka**

**Prokurist & Vertriebsleiter**  
m.sodomka@koloszar.at

# UNSERE MARKEN

## STARKE MARKEN - STARKE PARTNER FÜR UNSERE KUNDEN

Um Ihnen die notwendigen Materialien zur Verfügung zu stellen, die es Ihnen ermöglichen, Leben zu retten, sehen wir es als unsere Aufgabe unter dem Dach der Koloszar Medizintechnik, starke Partner zu etablieren. Unsere Partnerschaften mit Herstellern in Europa und der Welt garantieren Ihnen Produkte, die Ihren und unseren hohen Anforderungen gerecht werden - am Puls der Zeit, rasch verfügbar, am letzten Stand der Technik und der Richtlinien.

**stryker**<sup>®</sup>



**MEQU**

**Mölnlycke**<sup>®</sup>



**PHYSIO  
CONTROL**

**B|BRAUN**  
SHARING EXPERTISE



**SAM**<sup>®</sup>  
MEDICAL

**schülke** 



medical **ECONET**

**COOK**<sup>®</sup>  
MEDICAL

**Teleflex**<sup>®</sup>

 **DAHLHAUSEN**<sup>®</sup>

**WEINMANN**  
medical technology

Koloszar Medizintechnik ist Ihr zuverlässiger Partner und bietet von der Notfallmedizin bis zur Krankenhausversorgung alles aus einer Hand. Unsere Expertinnen und Experten aus den Bereichen **Rettung, Flugrettung, Bergrettung, Krankenpflege, Simulation und Feuerwehr** sind durch regelmäßige Schulungen immer auf dem neusten Wissensstand der Medizin und Technik. Weiters wird diese Kompetenz durch die Hochwertigkeit unserer Produkte unterstützt. Durch die gute Zusammenarbeit mit unseren Partnerfirmen garantieren wir Ihnen Professionalität und Qualität. Von der Schulung, über Notfälle bis hin zur Nachversorgung bieten wir Ihnen durch unser eingespieltes Team eine individuelle Betreuung auf höchstem Niveau und zuverlässigen Support.

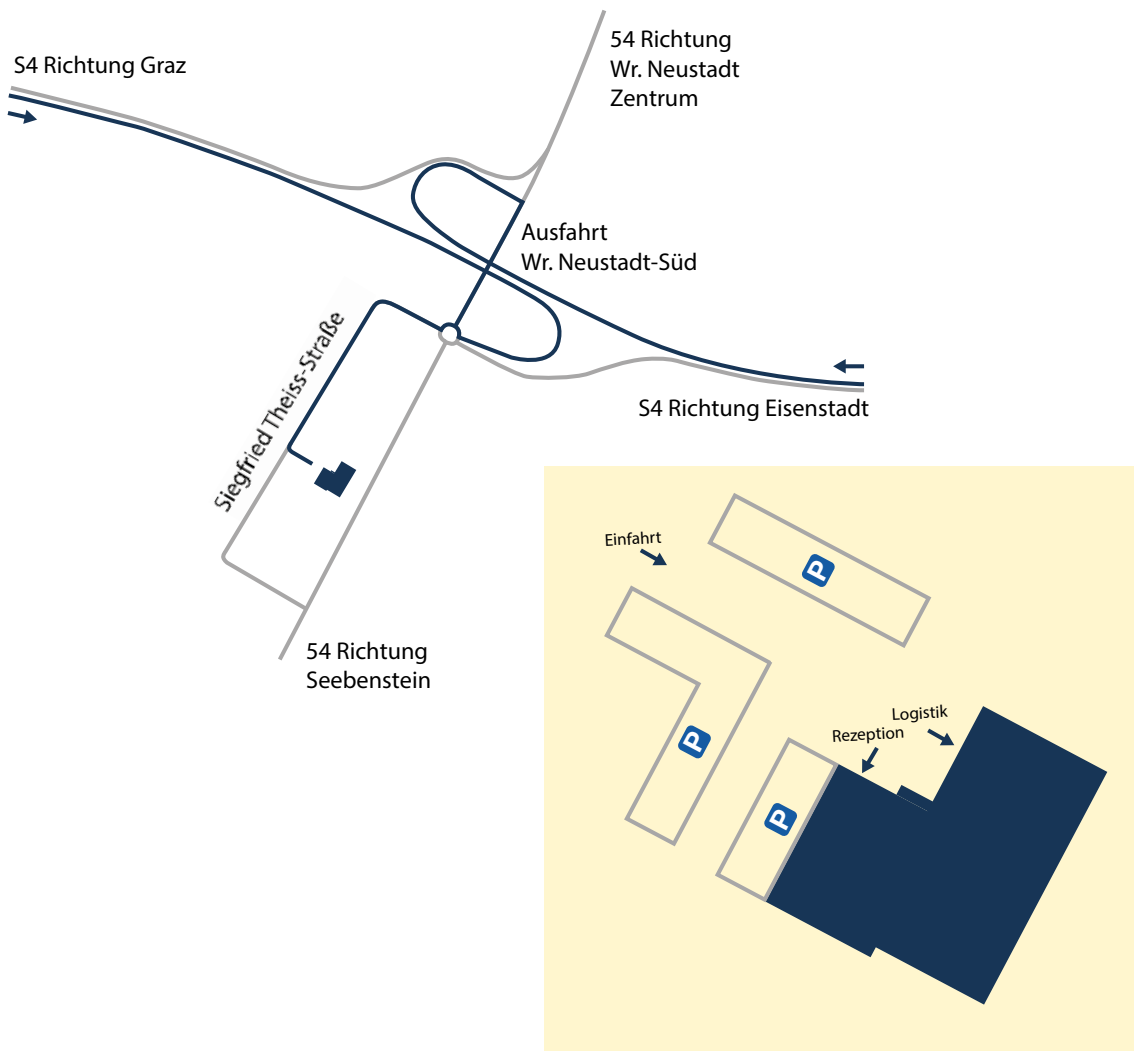

Wir sind offizielles Mitglied der AUSTROMED  
 Interessensvertretung der Medizinprodukte-Unternehmen.



Uns ist die Umwelt wichtig.  
 Deswegen setzt unser Unternehmen Maßnahmen für Nachhaltigkeit. Auch  
 unser Versand ist CO2 neutral.



Für den Inhalt verantwortlich: Koloszar Medizintechnik GmbH  
 Vorbehaltlich Satz und Druckfehler. Gezeigte Abbildungen verstehen sich als Symbolbilder.  
 Stand: Juni 2025 © 2025 - Koloszar Medizintechnik GmbH

# INHALTSVERZEICHNIS

01. Geschichte / Team / Leitbild

02. Stryker Defibrillatoren, Monitorsysteme & Pulsoximetrie

03. Monitoring/EKG & Zubehör für Defibrillationssysteme

04. Mechanische Herzthoraxkompression Lucas II / Lucas III

05. Ausrüstung & Einmalartikel

06. Diagnose

07. Retten, Immobilisieren & Patiententransport

08. Vakuumprodukte

09. Infusion, Injektion & Perfusor

10. Trauma, invasive Techniken & taktische Notfallmedizin

11. Verbandstoffe

12. Waterjel

13. Beatmung/O2 /Sauerstoff/Sauerstoffarmaturen

14. Intubation

15. Absaugung

16. PAX, Notfalltaschen, Notfallrucksäcke & Ampullarien

17. Erste Hilfe und Arbeitsmedizin

18. Instrumente

19. Desinfektion

20. Laerdal

21. Schulung & Simulation Laerdal

22. Technischer Service

# LIFEPAK 15 MONITOR/DEFIBRILLATOR

Basiskonfiguration, Bluetooth PHY\_99577-001480

## Im Lieferumfang enthalten:

- ▶ Manuelle & halbautomatische Defibrillation
- ▶ ADAPTIV™ Biphasic Technology
- ▶ 21,2cm Farb LCD Display
- ▶ CPR Metronom
- ▶ Nicht-invasiver Schrittmacher (Demand und Non-Demand)
- ▶ QUIK-COMBO® Therapiekabel
- ▶ Gebrauchsanweisung
- ▶ Einweisungs-DVD
- ▶ Test Load (Batterien und Taschen nicht im Erstaustattungspaket enthalten)



## OPTIONEN

Im Erstaustattungspaket sind, je nach Gerätekonfiguration, verschiedene Zubehörartikel enthalten:

12-Kanal EKG (Interpretation mit dem Glasgow Algorithmus) inklusive

- ▶ Stammkabel kurz 1,50m
- ▶ Extremitätenableitung
- ▶ Brustwandableitung

### Bluetooth® (BT)

### Premium Trending Software für Vitalparameter

inkl. ST-Segmenttrending

### Nichtinvasive Blutdruckmessung (NIBP)

Spiralschlauch - 0,60 - 2,7 m lang, Erwachsenenmanschette

### 2 Invasive Blutdruckkanäle (IP)

Premium Trending Software

### Kapnographie (EtCO<sub>2</sub>)

Kapnographie-Trainings-CD/Nebenstrom-Verfahren

### Pulsoximetrie

1,20m Patienten kabel (Sensor nicht enthalten)

**Nellcor™** (muss mitbestellt werden, spätere Nachrüstung nicht möglich)

### CO- und/oder Met-Hämoglobin Monitoring (SpCO und/oder SPMet)

1,20m Patienten kabel (Sensor nicht enthalten)

### Temperatur (Temp)

Adapterkabel für Temperaturmessung - 1,50m lang

### Netzteil 12V inkl. Netzkabel



Art-Nr.: PHY\_11140-000074

### 1 Paar LP15 internal Paddles



#### Größe

2,5cm (1,0")  
4,1cm (1,6")  
5,8cm (2,3")  
7,6cm (3,0")

#### Artikelnummer

PHY\_11131-000044  
PHY\_11131-000047  
PHY\_11131-000045  
PHY\_11131-000046

### 1 Paar LP20 (e) internal Paddles



#### Größe

2,5cm (1,0")  
4,1cm (1,6")  
5,8cm (2,3")  
7,6cm (3,0")

#### Artikelnummer

PHY\_11131-000040  
PHY\_11131-000041  
PHY\_11131-000042  
PHY\_11131-000043

### LP 15 Adapterkabel für Temperaturmessung



Länge  
1,50m  
4,00m

#### Artikelnummer

PHY\_11140-000078  
PHY\_11140-000079

### Stammkabel f. LP 15 inkl. 4-Pol EKG



Länge  
1,50m  
2,40m

#### Artikelnummer

PHY\_11111-000019  
PHY\_11111-000021

### rechtwinkeliges Anschlusskabel für Netzteil



Art.-Nr.: PHY\_11140-000081

### Brustwandableitung f. LP 15



Art.-Nr.: PHY\_11111-000023

### Netzteil 220V exklusive Netzkabel



Art.-Nr.: PHY\_11140-000098

### Verlängerungskabel 160cm f. 220/12V Netzteil



Art.-Nr.: PHY\_11140-000080

### Quik Combo Therapiekabel für LP 15



Art.-Nr.: PHY\_11113-000004

### 12 Volt Kabel f. 12V Netzteil



Art.-Nr.: PHY\_11140-000084

### NIBP Spiralschlauch f. LP 15 0,60-2,70m m. Bajonett



Art.-Nr.: PHY\_21300-008148

### NIBP-Schlauch f. LP 15 mit Bajonett



**Länge**  
2,70m  
3,60m

**Artikelnummer**  
PHY\_21300-008147  
PHY\_21300-008146

### NIBP-Spiralschlauch f. LP 15 0,60-2,7 m mit Bajonett



Art.-Nr.: PHY\_21300-008148

### NIBP-Manschetten f. LP 15 mit Bajonett



Kindermanschette Kleinkinder (8-14cm)	PHY_11160-000011
Kindermanschette groß (13-20cm)	PHY_11160-000013
Erwachsenenschlange klein (26-35cm)	PHY_11160-000015
Erwachsenenschlange groß (32-42cm)	PHY_11160-000017
Oberschenkelmanschette (35-44cm)	PHY_11160-000019

### LP 15 Taschen Set



Art.-Nr.: PHY\_11577-000002

### Rückentasche f. LP 15



Art.-Nr.: PHY\_11260-000039

### LP 15 /LP 12 Tasche oben aufliegend



Art.-Nr.: PHY\_11220-000028

### Schultergurt f. LP 15



Art.-Nr.: PHY\_11577-000001

### EKG-Papier f. LP 15 100mm



Art.-Nr.: DIV\_P 100MM

### Filterline Set EtCO2 inkl. Adapter f. Intubation, Kinder und Erwachsene, 25Stk



Art.-Nr.: PHY\_11996-000081

### Smart Capnoline plus Erwachsene 24h mit O2 25Stk, via Nase/Mund



Art.-Nr.: PHY\_11996-000163

### Filterline Set Erwachsene 25Stk, 4,2m, 24h



Art.-Nr.: OM\_007768

### Quik Combo Elektroden f. Kinder LP 15, LP20e



Art.-Nr.: PHY\_11996-000093

**Quik Combo 12 Kanal  
Simulator verschiedene  
Herzrhythmen**



Art.-Nr.: PHY\_11996-000311

**Quik Combo Redipak  
Erwachsene  
Elektroden vorkonnectiert**



Art.-Nr.: PHY\_11996-000017

**Fahrzeughalterung „Bavaria“  
Einhandbedienung f. LP 15**



Art.-Nr.: PHY\_21300-008139

**Bettenhalterung für LP 15**



Art.-Nr.: PHY\_11996-000374

# MASIMO SENSORGUIDE

## MASIMO SENSORGUIDE LIFEPAK LP15 UND CORPULS FÜR SPO2 UND RAINBOW® (SPO2, SPCO, SPMET)

### DIREKTVERBINDUNGEN

 SpO2 Sensoren und Kabel

 rainbow Sensoren und Kabel

----- Zeigt Konnektor Kompatibilität



#### Red Sensor Mehrweg

Erwachsene (3ft) PHY\_11996-000331  
Kinder (3ft) PHY\_11996-000333

#### Red Soft Sensor Mehrweg

Erwachsene PHY\_11171-000053

#### Red LNC Patienten kabel

4ft PHY\_11996-000323  
10ft PHY\_11996-000324

# MASIMO SENSORGUIDE

## KONNEKTOREN UND SENSOREN

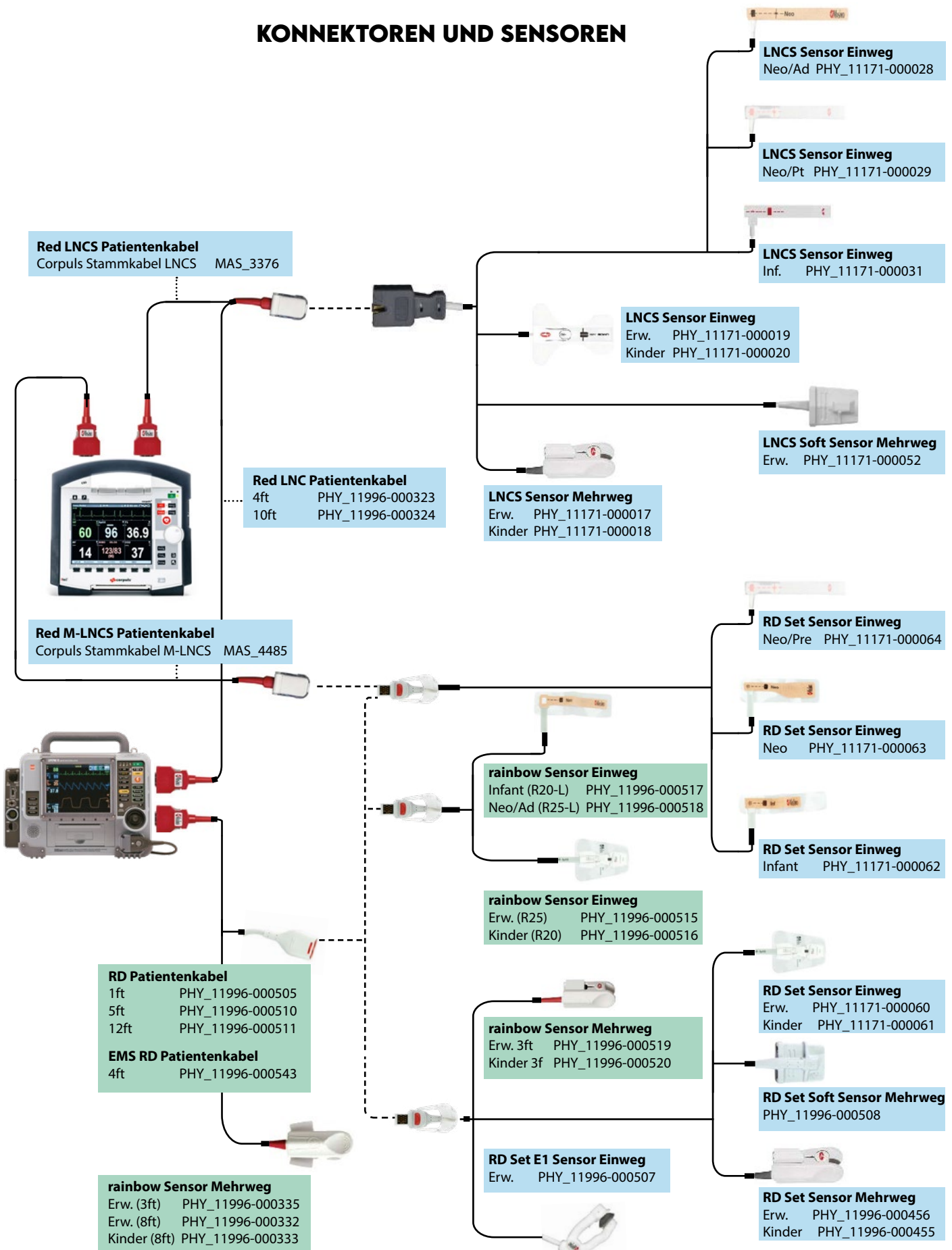

**SPO2 Klebesensor 3-20kg  
Nellcor, 24Stk**



Art.-Nr.: MC\_MAX-I-I

**Nellcor FlexMax SPO2  
Fingersensor Soft**



Art.-Nr.: MC\_FLEXMAX

**Durasensor f. Erwachsene  
Nellcor**



Art.-Nr.: MC\_DS100A

**Ringmagnet Schrittmacher  
4 Stück**



Art.-Nr.: MC\_9466

**Bettenhalterung LP 20/20e**

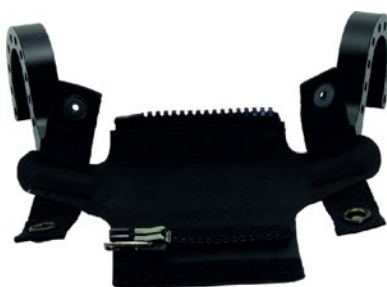

Art.-Nr.: MB\_2209933005

**EKG-Kabel 3-polig f. LP 20/20e**



Art.-Nr.: PHY\_11110-000030

**Tragetasche f. LP 20/20e  
komplett**



Art.-Nr.: PHY\_11260-000020

**Schultergurt f. LP 20/20e**



Art.-Nr.: PHY\_11260-000041

**Quik Combo Therapiekabel  
f. LP 20/20e**



Art.-Nr.: PHY\_11110-000040

**LP 20e Batterie NiMH**



Art.-Nr.: PHY\_11141-000112

**EKG Papier 50mm f. LP 20/20e**

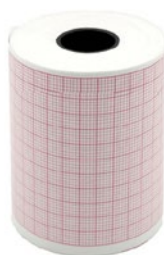

Art.-Nr.: DIV\_P 50MM

**Original Schreibpapier 50mm  
(3 Rollen) f. LP 20/20e**

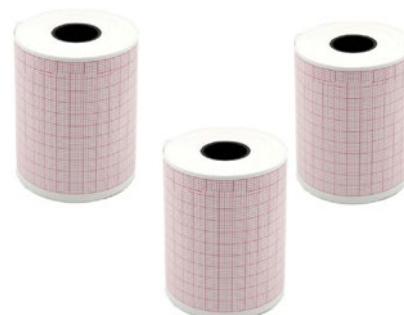

Art.-Nr.: PHY\_11240-000013

## LIFEPAK 1000 mit Display



Art.-Nr.: PHY\_99425-000098

## LIFEPAK 1000 mit EKG-Display + manueller Schockabgabe



Art.-Nr.: PHY\_99425-000105

Der LIFEPAK 1000 kombiniert die Einfachheit eines AED mit einer klaren Anleitung, einschließlich Bildschirm- und Audioanweisungen, mit der Möglichkeit des manuellen Betriebs, wenn dies notwendig ist.

Die cprMAX Technologie - wenn höchste Leistung und Flexibilität für eine optimale Patientenversorgung gefordert sind. Er wurde als leistungsfähiger verfügbarer Defibrillator zur Unterstützung der BLS/ALS Maßnahmen konzipiert. Das Gerät kann vollständig an neue Reanimationsguidelines angepasst werden.

Die ADAPTIV™ Biphasic Technologie bietet einen umfassenden Energiebereich bis zu 360 Joule. Auf dem LCD-Bildschirm können sowohl graphische Anzeigen als auch EKG-Kurven dargestellt werden.

Darüber hinaus steht eine manuelle Betriebsart (Arztaste) zur Verfügung. Das EKG kann auch über ein 3-poliges EKG-Kabel abgeleitet werden. Die Einsatzbereitschaft und der Batteriezustand der neuen Lithium-Manganoxid-Hochleistungsbatterie für 440 Schocks kann am gut sichtbaren Batteriesymbol am Gerät abgelesen werden.

### Koloszar Ersthelferkit

Die perfekte Ergänzung zu Ihrem AED.

Bestehend aus

- ▶ Handschuhen
- ▶ Rasierer
- ▶ Beatmungshilfe
- ▶ Kleiderschere
- ▶ Alkoholtupfer
- ▶ Wundkompressen

Art.-Nr.: PHY\_11998-000321



**Quik Combo Elektroden  
f. Kinder LP 1000/CR Plus**



Art.-Nr.: PHY\_11101-000016

**Tragetasche f. LP 1000**



Art.-Nr.: PHY\_11425-000007

**Wandhalterung f. LP 1000**



Art.-Nr.: PHY\_11210-000001

**3-poliges EKG-Kabel  
f. LP 1000**



Art.-Nr.: PHY\_11111-000017

**Schultergurt f. Tragetasche  
f. LP 1000**



Art.-Nr.: PHY\_11425-000012

**KFZ Wandhalterung  
f. LP 1000**



Art.-Nr.: DLO\_00751

**Tasche f. 3-pol. EKG-Kabel  
f. LP 1000**



Art.-Nr.: PHY\_11425-000001

**Batterie f. LP 1000**



Art.-Nr.: PHY\_11141-000100

**LP 1000 Trainer  
DE, FR, IT, EN, NL, US**



Art.-Nr.: PHY\_99996-000118

# LEBENSRETTUNG KANN EINFACHER SEIN ALS MAN DENKT

## KONTINUIERLICHE HLW ERHÖHT DIE ÜBERLEBENSRATE<sup>1</sup>

Der **CR2** ist der einzige AED, der Thoraxkompressionen während der EKG-Rhythmusanalyse zulässt und damit Pausen zwischen der HLW (Herz-Lungen-Wiederbelebung) und der Defibrillation reduziert.

Wenn ein defibrillierbarer Rhythmus erkannt wird, liefert der CR2 Schocks mit leistungsstarker eskalierender Energie, ohne dass der Anwender eine eigene Entscheidung treffen muss. Mit dem vollständig automatisierten CR2 kann sich der Nothelfer auf das konzentrieren, was wirklich wichtig ist:

„Leben retten“



## ZUVERLÄSSIGE UND EINFACHE ANWENDUNG

1-2

### Zweistufiges Design

Mit leicht verständlichen großen Grafiken. Selbst völlig ungeschulte Anwender wissen eindeutig, was als Erstes zu tun ist.



### QUIK-STEP™-Elektroden

Gerät öffnen, roten Handgriff ziehen und die Elektroden einzeln direkt vom Gerät abziehen, um sie einfach und schnell auf dem Patienten zu platzieren.



### cprINSIGHT®-Analyse

Analysiert bereits während der Thoraxkompressionen, um einen defibrillierbaren Rhythmus festzustellen, keine Pause notwendig.



### Metronom und HLW-Coaching

Sorgt für eine effektive Geschwindigkeit und bietet akustische Unterstützung.



### Clear-Voice™-Technologie

Erkennt Umgebungsgeräusche und passt die Lautstärke den Anweisungen entsprechend an.



### Höchste verfügbare Energie

Je nach Bedarf, bis zu 360 J für effektivere Schocks.

### Kind-Modus-Taste

Schnelles und einfaches Umschalten zwischen Erwachsenen- und Kindermodus.



### Zweisprachig (optional)

Umschalten zwischen zwei vor-eingestellten Sprachen bei der Verwendung des Geräts.



### LIFEPAK TOUGH™

IP55-Schutzart für anspruchsvolle Umgebungen.

8-yr

### Garantie

Sie haben 8 Jahre Garantie auf den LIFEPAK CR2.

#### Quellenangaben

<sup>1</sup> Christenson J, Andrusiek D, Everson-Stewart S, et al. Chest compression fraction determines survival in patients with out-of-hospital ventricular fibrillation. *Circulation*. 2009;120:1241-1247.

# LIFEPAK® CR2 AED

## DEFIBRILLATOR MIT HARD-SHELL TASCHHE



### LIFEPAK® CR2 AED mit WLAN

WLAN Konnektivität zur Vernetzung mit LIFELINKcentral™ für Gerätefernüberwachung und Datenübertragung, cprINSIGHT® Analysetechnologie während der HLW, Kindermodus, ClearVoice™ Technologie mit automatischer Lautstärkeanpassung der Sprachanweisungen, cprCOACH® Feedback-Technologie. 8 Jahre Garantie auf das Gerät.



Anwendungsvideo  
LIFEPAK® CR 2 AED  
(halbautomatisch)

#### Halbautomatisch

Artikel-Nummer	Artikelbezeichnung	Sprachausgabe	Konfigurierbare Sprachen
PHY_99512-000379	LIFEPAK® CR2 AED	deutsch	
PHY_99512-000383	LIFEPAK® CR2 AED	deutsch und 2. Sprache (konfigurierbar)	

### LIFEPAK® CR2 AED mit Simkarte

4G mit Simkarte zur mobilen Kommunikation, WLAN Konnektivität zur Vernetzung mit LIFELINKcentral™ für Gerätefernüberwachung und Datenübertragung, cprINSIGHT® Analysetechnologie während der HLW, Kindermodus, ClearVoice™ Technologie mit automatischer Lautstärkeanpassung der Sprachanweisungen, cprCOACH® Feedback-Technologie, 8 Jahre Garantie auf das Gerät.

Nur in Verbindung mit Datenplan für 4G LIFEPAK® CR2.



**IMMER  
ONLINE!**

#### Halbautomatisch

Artikel-Nummer	Artikelbezeichnung	Sprachausgabe	Konfigurierbare Sprachen
PHY_99512-000387	LIFEPAK® CR2 AED	deutsch	
PHY_99512-000395	LIFEPAK® CR2 AED	deutsch und 2. Sprache (konfigurierbar)	

### Datenplan für 4G LIFEPAK® CR2

Zwangsoption bei 4G Version. Enthält die Mobilfunkgebühren für die Lebensdauer zur Übertragung von Daten des LIFEPAK® CR2 an LIFELINKcentral™ und LIFENET.

Artikel-Nummer	Artikelbezeichnung	Laufzeit
PHY_50998-000030	Datenplan für 4G LIFEPAK CR2	Unlimited

Technische Änderungen vorbehalten. Keine Haftung für Irrtümer und Druckfehler.

# LIFEPAK® CR2 AED

## DEFIBRILLATOR MIT HANDGRIFF



### LIFEPAK® CR2 AED mit WLAN

WLAN Konnektivität zur Vernetzung mit LIFELINKcentral™ für Gerätefernüberwachung und Datenübertragung, cprINSIGHT® Analysetechnologie während der HLW, Kindermodus, ClearVoice™ Technologie mit automatischer Lautstärkeanpassung der Sprachanweisungen, cprCOACH® Feedback-Technologie. 8 Jahre Garantie auf das Gerät.

#### Halbautomatisch

Artikel-Nummer	Artikelbezeichnung	Sprachausgabe	Konfigurierbare Sprachen
PHY_99512-000380	LIFEPAK® CR2 AED	deutsch	
PHY_99512-000384	LIFEPAK® CR2 AED	deutsch und 2. Sprache (konfigurierbar)	+

### LIFEPAK® CR2 AED mit Simkarte

4G mit Simkarte zur mobilen Kommunikation, WLAN Konnektivität zur Vernetzung mit LIFELINKcentral™ für Gerätefernüberwachung und Datenübertragung, cprINSIGHT® Analysetechnologie während der HLW, Kindermodus, ClearVoice™ Technologie mit automatischer Lautstärkeanpassung der Sprachanweisungen, cprCOACH® Feedback-Technologie, 8 Jahre Garantie auf das Gerät.  
Nur in Verbindung mit Datenplan für 4G LIFEPAK® CR2.



#### Halbautomatisch

Artikel-Nummer	Artikelbezeichnung	Sprachausgabe	Konfigurierbare Sprachen
PHY_99512-000388	LIFEPAK® CR2 AED	deutsch	
PHY_99512-000397	LIFEPAK® CR2 AED	deutsch und 2. Sprache (konfigurierbar)	+

### LIFEPAK® CR2 USB

Kindermodus, ClearVoice™ Technologie mit automatischer Lautstärkeanpassung der Sprachanweisungen, cprCOACH® Feedback-Technologie, 8 Jahre Garantie auf das Gerät. Keine Online-Kommunikation!

Artikel-Nummer	Artikelbezeichnung
PHY_99512-001287	LIFEPAK CR2 mit Griff

# LIFEPAK® CR2 UND CR +

## ZUBEHÖR UND VERBRAUCHSMATERIAL

### LIFEPAK CR2 QUIK-STEP Elektroden



Art.-Nr.: PHY\_11101-000021

### LIFEPAK CR+ CHARGE-PAK



**Anzahl**

1 Paar  
2 Paar

**Artikelnummer**

PHY\_11403-000002  
PHY\_11403-000001

### LIFEPAK CR2 Batterie



Art.-Nr.: PHY\_11141-000165

### LIFEPAK CR+ QUIK-COMBO Elektroden Kinder



Art.-Nr.: PHY\_11101-000016

## LIFEPAK® CR2 TRAININGSSYSTEM

AED Trainer mit voll- und halbausomatischer Simulation. Simulation von cprINSIGHT® und 2 programmierbaren Szenarien.

**Inklusive:**

- ▶ 1 Paar Übungselektroden mit Drucksensor
- ▶ 1 Trainings-Elektrodenablage inklusive Abdeckung mit rotem Handgriff
- ▶ 1 CR2 Trainer-Tasche mit zusätzlichen Staufächern
- ▶ 1 Bedienungsanleitung
- ▶ 4 Batterien für Trainer



## LIFEPAK® CR2 TRAININGSSYSTEM

### LIFEPAK CR2 Trainer-Tasche



Art.-Nr.: PHY\_11260-000049

### LIFEPAK CR2 Trainingsystem



Art.-Nr.: PHY\_11250-000164

### Ersatz-Übungselektroden mit Drucksensor



Art.-Nr.: PHY\_11250-000140

### LIFEPAK CR2 Übungselektrodenablage



Art.-Nr.: PHY\_11250-000145

### LIFEPAK CR2 Trainings-elektrodenabdeckung



Art.-Nr.: PHY\_11250-000139

# LIFEPAK® CR2 AED

## TECHNISCHE DATEN

Defibrillator	
Wellenform	Biphasisch abgeschnittener Exponentialimpuls mit Spannungs- und Impulsdauerkompensation für Patientenimpedanz.
Impedanzbereich des Patienten	10 Ohm bis 300 Ohm
Energiegenauigkeit	10 % der Energieeinstellung in 50 Ohm 15 % der Energienennleistung in 25 bis 175 Ohm
Energieausgabesequenz	Mehrstufig, konfigurierbar von 150 Joule bis 360 Joule.
Standardmäßige Energieeinstellungen	200 J, 300 J, 360 J (für Erwachsene) 35 J, 50 J, 75 J, 90 J (für Kinder)
Shock Advisory System™	EKG-Analysesystem, das angibt, ob ein Schock angemessen ist und den Kriterien für die Rhythmuserkennung in IEC 60601-2-4 entspricht.
cprINSIGHT® Analysetechnologie	Ermöglicht es dem Defibrillator, den Herzrhythmus des Patienten während der Durchführung der HLW zu analysieren.
HLW-Coaching	Anweisungen für HLW an Erwachsenen und Kindern, einschließlich Feedback, wenn keine HLW festgestellt wird. Unterstützung hinsichtlich der Kompressionsrate und Anweisungen zur Platzierung der Hände.
Zeit nach HLW, Schock bei der 360J (mit cprINSIGHT® aktiviert)	Semi-Automatik: <7 Sekunden Vollautomatische: <13 Sekunden
Ladezeit	0 Sekunden: erste Schockabgabe mit 150 J oder 200 J (falls Gerät vorgeladen ist). Ist cprINSIGHT® aktiviert, werden nachfolgende Schocks während der CPR geladen und sind am Ende der Wiederbelebungsphase bereit für einen Schock.

Bedienelemente	
Deckelöffnung/EIN-AUS	Steuert das Ein- und Ausschalten des Geräts
Schock-Taste, halb-automatisch	Blinkt vor Schockabgabe und verabreicht (falls notwendig) nach Betätigung die benötigte Defibrillationsenergie
Schock-Taste, automatisch	Blinkt vor Schockabgabe und verabreicht (falls notwendig) ohne Betätigung durch den Anwender, die benötigte Defibrillationsenergie
Kind-Modus-Taste	Ermöglicht es dem Anwender, die Energieabgabe und HLW-Unterstützung je nach Alter des Patienten anzupassen
Sprach-Taste	Ermöglicht es dem Anwender, für eine optionale mehrsprachige Konfiguration zwischen der ersten und der zweiten Sprache umzuschalten
Elektrische Sicherheit	Eingangsschutz gegen Hochspannungsimpulse des Defibrillators gemäß IEC 60601-1/EN60601-1.
Sicherheitsklassifikation	Gerät mit interner Stromversorgung. IEC 60601-1/EN60601-1

Datenspeicher	
Speicherart	Interner digitaler Speicher (Flash-RAM)
EKG-Speicher	Mindestens 60 Minuten EKG-Aufzeichnung für zwei Patienteneignisse.

Kommunikation	
Kommunikation	USB, WLAN 802.11 b/g/n oder mobiler Datentransfer zum LIFELINKcentral AED Program Manager oder LIFENET-System.

Benutzeroberfläche	
Benutzeroberfläche	Die Benutzeroberfläche umfasst akustische Anweisungen und hörbare Töne
ClearVoice™-Technologie	Die Anweisungen und die Lautstärke des Geräts werden basierend auf dem Geräuschpegel der Umgebung automatisch angepasst.
Gerätstatusanzeigen	Visuelle und akustische Indikatoren zeigen die Systembereitschaft an (Gerät, Elektroden und Batterie)
Elektrodenverpackung	Intuitiv anwendbar, schnell zugänglich
Elektrodenwechsel	alle 4 Jahre

Umgebungsbedingungen	
Hinweis	Alle angegebenen Leistungsspezifikationen basieren auf der Voraussetzung, dass das Gerät vor der Anwendung (mindestens zwei Stunden lang) bei Betriebstemperatur gelagert wurde.
Betriebstemperatur	0 °C bis 50 °C
Lagertemperatur	-30 °C bis +60 °C mit Batterie und Elektroden; maximale Lagerdauer in diesem Temperaturbereich beschränkt auf eine Woche.
Langfristige Lagerung	Der Defibrillator sollte immer innerhalb des empfohlenen Temperaturbereichs von 15 °C bis 35 °C gelagert werden.
Höhe	-382 m bis 4.572 m NN
Relative Luftfeuchtigkeit	5 % bis 95 % (nicht kondensierend)
Wasserbeständigkeit	IEC 60529/EN60529 IPX5 mit angeschlossenen Elektroden und eingelegter Batterie
Staubbeständigkeit	IEC 60529/EN60529 IP5X mit angeschlossenen Elektroden und eingelegter Batterie
Schock	MIL-STD-810F, Methode 516.4, Verfahren 1, (40 g, 6-9 ms Impuls, 1/2 Sinus pro Achse).
Vibration	MIL-STD-810F, Methode 514.4, Helikopter – Kategorie 6 (3,75 Grms) und bodengebunden mobil – Kategorie 8 (2,85 Grms).

Physische Merkmale	
Größe	9,7 cm
Breite	22,6 cm
Tiefe	27,4 cm
Gewicht	2,0 kg

Zubehör	
<b>Primärbatterie</b>	
Art	Lithium-Mangandioxid (Li/MnO <sub>2</sub> ), 12 V, 4,7 Ah.
Kapazität (bei 20 °C)	Verabreicht 166 Schocks zu 200 J (mit einer Min. HLW zwischen den Schocks) oder 103 Schocks zu 360 J (mit einer Minute HLW zwischen den Schocks) oder 800 Minuten Betriebszeit.
Lagerzeit (wenn nur tägliche Tests stattfinden)	Eine neue Batterie hat (bei Nichtbenutzung) eine Lebenszeit von 4 Jahren.
Batteriewechsel-Anzeige	Bei der ersten Anzeige verbleiben mindestens 6 Schocks und 30 Minuten Betriebszeit.
Gewicht	0,3 kg
Elektroden	
Elektroden	Können sowohl bei Erwachsenen als auch bei Kindern verwendet werden.
Elektrodenverpackung	Intuitiv anwendbare, schnell zugängliche Elektroden.
Elektrodenwechsel	Alle 4 Jahre

# KOMPAKTE, BENUTZERFREUNDLICHE TECHNOLOGIE, DIE LEBEN RETTET

## SAMARITAN® PAD 350P

Der samaritan® PAD 350P wurde speziell für den Einsatz in öffentlichen Bereichen konzipiert und eignet sich aufgrund seines geringen Gewichts und seiner einfachen Bedienung für den Einsatz bei Erwachsenen und Kindern.



### HLW-Unterstützung in Echtzeit

**Einfach verständliche visuelle und Sprachanweisungen** leiten den Ersthelfer durch den gesamten Wiederbelebungsprozess, einschließlich HLW

**Unentbehrlich** für die Erste Hilfe

### Zwei-Tasten-Betrieb

**Einfache Bedienung** mit der ON/OFF Taste (und der SHOCK-Taste)

### Tragbar und leicht

Der kompakte AED von einem führenden Hersteller

**Klinisch validierte** Technologie die sich automatisch an die Patientenimpedanz anpasst.

**Maximaler Schutz** vor Staub und Feuchtigkeit (IP56)

**Einfache Instandhaltung** (Zwei Teile, ein Verfallsdatum)

**Das innovative Pad-Pak**, eine Einweg-Kassette mit Batterie und Elektroden mit nur einem Verfallsdatum sorgt für eine einfache, verschlankte Wartung alle vier Jahre.

### Minimale Betriebskosten

Mit einer Haltbarkeitsdauer von vier Jahren ab Herstellerdatum bietet das Pad-Pak erhebliche Einsparungen gegenüber anderen Defibrillatoren, bei denen Batterie und Elektroden separat ersetzt werden müssen.

Der AED bietet eine Garantie von **8 Jahren**.

## SAMARITAN® PAD 500P

Der samaritan® PAD 500P wurde speziell für den Einsatz in öffentlichen Bereichen konzipiert und eignet sich aufgrund seines geringen Gewichts und seiner einfachen Bedienung für den Einsatz bei Erwachsenen und Kindern. Zusätzlich bietet der samaritan® PAD 500P HLW-Unterstützung in Echtzeit.



## LIFELINKcentral AED Program Manager

Überwacht die AED-Programme durch Verfolgung des AED Bereitschaftsstatus, Pad-Pak Ablaufdatums, von CPR/AED Schulungszertifikaten und mehr.

**IMMER  
ONLINE!**



Artikel-Nummer	Artikelbezeichnung
PHY_80515-000005	Samaritan PAD 350P halbautomatisch
PHY_80515-000015	Samaritan PAD 500P halbautomatisch

### Samaritan Pad-Pak Kassette



**Ausstattung**  
Erwachsene  
Kinder

**Artikelnummer**  
PHY\_11516-000025  
PHY\_11516-000026

### AIVIA 200 Wandkasten Outdoor mit Alarm + Heizung inklusive Power Supply Unit



KMT\_MONA-2A200-XX100

### Wandhalterung Universal



PHY\_11210-000046

### AIVIA IN Wandkasten Indoor mit/ohne Alarm



**Ausstattung**  
ohne Alarm  
mit Alarm

**Artikelnummer**  
AIV\_AIVIAINWE  
AIV\_AIVIAINWE A

### Little Anne QCPR



Art.-Nr.: L\_123-01050

### AIVIA SOLO



Mit der AIVIA SOLO-Station kann ein AED mit einfacher Bodeninstallation und ohne Stromnetzanschluss im Außenbereich platziert werden.

Art.-Nr.: AIV\_SOLO

### Samaritan PAD Ersatz-Trainingselektroden



**Anzahl**  
10Stk  
20Stk

**Artikelnummer**  
PHY\_11516-000009  
PHY\_11516-00001

### Samaritan PAD Trainingssysteme



**Art**  
350P  
500P

PHY\_11516-000034  
PHY\_11516-000100

# TECHNISCHE DATEN

## Defibrillator

Wellenform: SCOPE (Self-Compensating Output Pulse Envelope) optimierte biphasische ansteigende Wellenform, die Energie, Anstieg und Dauer an die Patientenimpedanz anpasst.

## Patientenanalysesystem

Methode: Wertet das Patienten-EKG, die Kontaktintegrität der Elektroden und die Patientenimpedanz aus, um festzustellen, ob eine Defibrillation erforderlich ist.

Sensitivität/Spezifität:  
Gemäß DIN EN 60601-2-4

Impedanzbereich: 20-230Ohm

## Energieauswahl

Pad-Pak Schock:  
Schock 1: 150J  
Schock 2: 150J  
Schock 3: 200J

Pediatric-Pak™:  
Schock 1: 50J  
Schock 2: 50J  
Schock 3: 50J

Typische Aufladedauer: 150J in < 8 Sekunden, 200J in < 12 Sekunden

## Umgebungsbedingungen

Betriebs-/Standbytemperatur:  
0°C bis 50°C

Transporttemperatur: -10°C bis 50°C bis zu zwei Tagen. Wurde das Gerät unter 0°C gelagert, sollte es vor Gebrauch für mindestens 24 Stunden bei einer Raumtemperatur von 0°C bis 50°C gelagert werden.

Relative Luftfeuchtigkeit: 5 bis 95 % nicht-kondensierend

Feuchtigkeitsbeständigkeit: IEC 60529/ EN60529 IPX6 mit angeschlossenen Elektroden und eingelegten Batterien

Staubbeständigkeit:  
IEC 60529/ EN60529  
IP5X mit angeschlossenen Elektroden und eingelegten Batterien

Schutzklasse: DIN EN 60529 IP56

Höhe über dem Meeresspiegel:  
0 bis 4.575 Meter  
Mechanischer Schock: MIL-STD-810F, Methode 516.5, Verfahren 1 (40 G)

Vibrationen: MIL-STD-810F, Methode 514.5, Verfahren 1

Kategorie 4 LKW-Transport – US Highway

Kategorie 7 Flugzeug – Jet 737 & Allgemeine Luftfahrt

EMV: DIN EN 60601-1-2

Strahlungsemissionen: DIN EN 55011

Elektrostatische Entladung:  
DIN EN 61000-4-2 (8 kV)

HF-Immunität: DIN EN 61000-4-3 80 MHz-2,5 GHz, (10 V/m)

Magnetfeldimmunität:  
DIN EN 61000-4-8 (3 A/m)

Flugzeug: RTCA/DO-160G, Abschnitt 21 (Kategorie M)

RTCA/DO-227 (ETSO-C142a)

Fallhöhe: 1m

## Abmessungen und Gewicht

Inkl. Pad-Pak und angeschlossenem HeartSine Gateway™ (mit Batterien):

Größe: 23,4cm x 18,4cm x 4,8cm

Gewicht: 1,285kg

## Zubehör

### Pad-Pak Elektrode und Batteriekassette

Lagerfähigkeit: Siehe Verfallsdatum auf Pad-Pak/Pediatric-Pak (4 Jahre ab Herstellerdatum)

Gewicht: 0,2kg

Größe: 10cm x 13,3cm x 2,4cm

Batterietyp: Kombinierte Batterie- und Defibrillationselektroden-Kassette zum einmaligen Gebrauch (Lithium-Mangan-Dioxid (LiMnO<sub>2</sub>) 18 V)

Batteriekapazität (neu):  
>60 Schocks mit je 200 J bzw.  
6 Stunden Dauerüberwachung

Elektroden:  
Einweg-Defibrillationselektroden werden standardmäßig mit jedem Gerät geliefert

Platzierung der Elektroden:  
Anteriorlateral (Erwachsene)  
Anterior-posterior oder anterior-lateral (Kinder)

Aktiver Bereich der Elektroden:  
100cm<sup>2</sup>

Kabellänge der Elektroden: 1m

Luftfahrtsicherheitstest  
(ETSO-zertifiziertes Pad-Pak):  
RTCA/DO-227 (ETSO-C142a)

## Datenspeicherung

Speichertyp: Interner Speicher

Kapazität: 90 Stunden EKG- (Vollausschrieb) und Ereignis-/ Vorfallaufzeichnung

Datenprüfung: Direkter Anschluss an PC über spezielles USB-Kabel (optional) mit Saver EVO™ Datenprüfsoftware auf der Basis von Windows®

## Verwendete Materialien

Gehäuse Defibrillator / HeartSine Gateway: ABS, Santopren

Elektroden: Hydrogel, Silber, Aluminium und Polyester

## Garantie

AED: 8 Jahre beschränkte Garantie

# ROTAID WANDSCHRÄNKE

## Rotaid Solid Plus Alarm Wandschrank

Innen für AED aus 100% recyceltem Polycarbonat, Mit akustischem Alarm (85 oder 98db), extrem stoßfest (Schutzklasse IK10), wasserabweisend (IP56), UV Schutz Selbstmontage auf Putz. Lieferung inkl. Befestigungsmaterial. L48/B48/T18cm, Gewicht ca. 1,8 kg

Artikel-Nummer	Artikelbezeichnung	Farbe
ROT_10.0305.010	Rotaid Solid Plus Alarm Indoor	grün transparent
ROT_10.0305.060	Rotaid Solid Plus Alarm Indoor	grün transparent mit +Red Arrow



## Rotaid Solid Plus Heat LED mit Alarm Wandschrank

Innen oder außen für AED. Mit akustischem Alarm (85db) und Heizvorrichtung, extrem stoßfest (Schutzklasse IK10), wasserabweisend, UV Schutz. Selbstmontage auf Putz. Lieferung inkl. Befestigungsmaterial. L47/B47/T18cm, Gewicht ca. 1,7 kg

Artikel-Nummer	Artikelbezeichnung	Farbe
ROT_10.0315.010	Rotaid Solid Plus Heat LED mit Alarm	grün transparent
ROT_10.0315.013	Rotaid Solid Plus Heat LED mit Alarm	grün transparent mit rotem Rand



## Rotaid Solid Plus AED Wandschrank Indoor

Innen für AED. Akustischer Alarm (85db), extrem stoßfest (Schutzklasse IK10), wasserabweisend, UV Schutz. Selbstmontage auf Putz. Lieferung inkl. Befestigungsmaterial. L47/B47/T18cm, Gewicht ca. 6,7 kg

Artikel-Nummer	Artikelbezeichnung	Farbe
PHY_11996-000445	Rotaid Solid Plus Indoor	weiß
PHY_11996-000446	Rotaid Solid Plus Indoor	grün
PHY_11996-000447	Rotaid Solid Plus Indoor	rot
PHY_11996-000448	Rotaid Solid Plus Indoor	gelb



## Rotaid Solid Plus Heat AED Wandschrank

Innen und außen für AED, mit Heizvorrichtung. Akustischer Alarm (85db), extrem stoßfest (Schutzklasse IK10), wasserabweisend (IP55), UV Schutz. Selbstmontage auf Putz, Lieferung inkl. Befestigungsmaterial und 24 V Netzteil. Bitte beachten Sie, dass ein 230 V Anschluss benötigt wird. L47/H47/T18cm, Gewicht: ca. 6,9 kg

Artikel-Nummer	Artikelbezeichnung	Farbe
PHY_11996-000537	Rotaid Solid Plus Heat	weiß
PHY_11996-000538	Rotaid Solid Plus Heat	grün
PHY_11996-000539	Rotaid Solid Plus Heat	rot
PHY_11996-000540	Rotaid Solid Plus Heat	gelb



**AEROCHECK Pulsoximeter  
Fingerclip**



Art.-Nr.: HUM\_HP011-FCE

**PULOX 200A Pulsoximeter  
mit Alarm**



Art.-Nr.: KMT\_PO-200A

**Biolight M850 3-Kanal EKG  
+ SPO2 inkl. Fingerclip**



Art.-Nr.: BLT\_M850EKGSP02

**PM 60 Pulsoximeter  
+ Fingersensor**

Das PM-60 ist ein Miniaturgerät, das das Spot-Monitoring und eine kontinuierliche Überwachung von SpO2 und Pulsfrequenz ermöglicht. Sie können zwischen einer einfachen Vitalfunktionsprüfung oder einer langfristigen Überwachung wählen.



Art.-Nr.: MIN\_PM60+512F3028263

**PM 60 Schutzhülle  
versch. Farben**



MIN\_M600852217741254

Sie haben etwas nicht gefunden?  
Gerne helfen wir Ihnen persönlich weiter:  
**+43(0)2622/86101**  
**office@koloszar.at**

## ZUBEHÖR FÜR MINDRAY GERÄTE

**mindray**

BeneHeart C-Serie Li-MnO<sub>2</sub> Batterie  
Batterie f. Mindray AED D1 Pulic / Lite 4200mAh  
5 Stk. Defi-Multifunktions-Elektroden D3/D6  
Defi-Multifunktions-Elektrode C/D Serie C1/D1  
BeneHeart C1-Serie Batterie

MIN\_115-065054-00  
MIN\_115-026737-00  
MIN\_0651-30-77007  
MIN\_125-000060-00  
MIN\_M540319

## ZUBEHÖR FÜR PHILIPS GERÄTE

**PHILIPS**



Elektrodenkassette HS1, Erw.  
SMART Pads II 1 Paar Erw. Elektrode FRX  
SMART Pads III, 1 Set  
Philips FR 2 Defi Elektrode Erwachsene 1 Paar  
Infant/Child SMART pads,  
Heartstart FRx Defibrillator Kinderschlüssel  
Kinderschlüssel für FR 3  
Langzeit-Ersatzbatterie HS1/FRx  
Batterie f. Philips FR3 LithiumManganDioxid

MA\_M5071A  
L\_989803139261  
L\_989803149981  
L\_989803158211  
L\_M5072A  
L\_989803139311  
MA\_989803150031  
P\_M5070A  
P\_989803150161

## ZUBEHÖR FÜR PRIMEDIC GERÄTE



**PRIMEDIC**

Saves Life. Everywhere.



HeartSave Y/YA Ersatzelektroden f.Erw+Kinder  
SavePads 1 Paar für Primedic AED 4 pol Stecker  
HeartSave Y/YA LiMNO<sub>2</sub> Ersatzbatterie  
Batterie f. Primedic AED 3 Jahre Standby

PRIM\_97847  
PRIM\_97085  
PRIM\_97846  
PRIM\_97640

## ZUBEHÖR FÜR ZOLL GERÄTE

**ZOLL**

Zoll Elektrode CPR Stat Padz 1 Paar m. CPR Help Funktion	P_8900-0402
Zoll AED Plus Lithium Batterien, Original, 10Stk	P_8000-0807-01
Zoll AED Pro Batterie 12V 4,2Ah Lithium	P_8000-0860-01
Zoll AED 3 Batterie Lithium	P_8000-000696
Zoll-CPR-D Elektrode inkl. Herzdruckmassagesensor (AED, PRO)	P_8900-0800-01
Zoll Multifunktionselektrode Stat Padz II	P_8900-0801
Zoll Stat Padz II f. Erw (AED, Pro, M, E) Multifunktionselektroden	P_8900-0802
Zoll Pedi-Padz 6 Stk, Solid Gel Multifunktionselektrode	P_8900-3000-49
Zoll Multifunktionselektrode Stat-Padz M,E,R,X	P_8900-4003
Stat Padz Erwachsene Defibrillationselektrode	P_8900-5002
Zoll Multifunktionselektrode Pedi Padz II (M, E, R AED + & Pro)	P_8900-0810
Zoll EKG Papier E-Serie 80mm Rolle (VE10RI)	P_Z8000-0302
EKG Papier Zoll X Serie Original BPA frei, 1 Rolle	P_0650-000009
EKG Papier Zoll M-Serie 200 Faltblätter 90x90mm	P_716436
6 Stk. EKG Papier, weiß mit Raster 80mm Zoll	P_8000-000875-01
10 Stk CO <sub>2</sub> Einwegadapter Zoll Erwachsene und Kinder	P_8000-0260-01
Zoll Adapter (Shocklink)	L_185-50450

 **NIHON KOHDEN**

Powerheart G3 Defibrillationselektroden Erwachsene	CS_9131-001
Powerheart G3 Defibrillationselektroden Kinder	CS_9730-002
Powerheart G3 Lithium Batterie für G3 ELITE, Orange	CS_9146-702
Powerheart G3 PRO Lithium Batterie	CS_9145-001
Powerheart G3 Lithium Batterie ab April 2004, Gelb	CS_9146-302
Powerheart G3 Lithium Batterie TSO, blau	CS_9147-201-TSO

## 12,1" TFT Voll-Touchscreen Patientenmonitor



### Standardausführung:

- ▶ bis zu 7 Wellenformen
- ▶ bis zu 4 Stunden Batteriekapazität
- ▶ EKG, SpO2, NIBP, Atmung, Zweikanal-Körpertemperatur, IBP, CO, EtCO
- ▶ Early Warning Scores (EWS)
- ▶ Glasgow Coma Scale (GCS)
- ▶ Sauerstoff-Kardio-Respirogramm

### Optional:

- ▶ Tropfüberwachung
- ▶ bis zu 8 Stunden Batteriekapazität
- ▶ WiFu 2.4/5G
- ▶ Defibrillator-Synchronisation

Art.-Nr.: MCN\_40.20-5370

## 10,4" TFT Voll-Touchscreen Patientenmonitor



### Standardausführung:

- ▶ bis zu 3 grafische Darstellungen
- ▶ bis zu 4 Stunden Batteriekapazität
- ▶ EKG, SpO2, NIBP, Atmung, Temperatur
- ▶ Early Warning Scores (EWS)
- ▶ Glasgow Coma Scale (GCS)
- ▶ Sauerstoff-Kardio-Respirogramm

### Optional:

- ▶ bis zu 8 Stunden Batteriekapazität
- ▶ WiFu 2.4/5G
- ▶ Defibrillator-Synchronisation

Art.-Nr.: MCN\_40.20-5360

## Li-Ion Batterie 11,1V/2500mAh



Art.-Nr.: MCN\_41.20-5375

## Druckerpapier 50mm



Art.-Nr.: MCN\_41.20-5377

## Blutdruckmanschetten



Blutdruckmanschette Neonatal, 6-11cm	MCN_21.10-7037
Blutdruckmanschette Kinder, 13,8-21,5cm	MCN_21.10-7050
Blutdruckmanschette Erwachsene, 27,5-36,5cm	MCN_21.10-7051
Blutdruckmanschette XL, 35,5-46cm	MCN_21.10-7052

## SPO2 Softsensor wiederverwendbar



<b>Ausstattung</b>	<b>Artikelnummer</b>
Pediatric	MCN_41.20-5367
Erwachsene	MCN_41.20-5363

## 5-adriges Schnapp-Verbindungs-EKG-Kabel



Art.-Nr.: MCN\_41.20-5362

## Stativ



Art.-Nr.: MCN\_41.21-5374

## ZUBEHÖR FÜR DEFIBTECH GERÄTE



Lifeline Langzeit-Einweg-Batterie VIEW/ECG/PRO  
7 Jahres Batterie für Defibtech inkl. 9V Testbatterie  
Elektroden Erwachsene Defibtech  
Lifeline Defibrillationselektroden Erwachsene 1 Paar

DB\_DCF-2003  
DB\_DBP-2800  
DB\_DDP-100  
DB\_DDP-2001

## ZUBEHÖR FÜR SCHILLER GERÄTE



Lithium Batterie f. Fred PA-1 2,8Ah, 15V  
Batterie für Schiller Fred Easyport  
Batterie für Schiller Fred Easy  
Trainingselektroden f. Fred Easy, Easyport 1 Paar  
Defi-Elektrodenset Erw. f. ARGUS/Fred Easy Port  
Defi Elektr. Erw.vorrkon.T7,Argus1+2,Easy Port & +, PA1  
Defi-Elektroden Kind,ARGUS/Argus2 Fred Easy Port,T7  
Fred Easy Kinder Defi Elektrode 1 Paar  
Defielektroden 1 Paar Fred Easy und Life

SLR\_M4-07-0025  
SLR\_2.230292  
SLR\_4-07-0001  
SLR\_M0-21-0031  
LL\_2.155061  
LL\_0-21-0040  
LL\_2.155067  
SLR\_M0-21-0037  
SLR\_M0-21-0020

## ZUBEHÖR FÜR CORPULS GERÄTE



Corpuls corPatch easy Defi Elektrode Erwachsene  
SLR\_05120.1  
Corpuls corPatch easy Defi Elektrode Kinder  
Corpuls 3 vorkonnectierte Defi Elektr 1 Paar  
Corpuls CO<sub>2</sub>-Einwegadapter Tubus Kinder/Erw 30Stk  
Corpuls NIBP Manschette C3 8-13cm  
Corpuls NIBP Manschette C3 12-19cm  
Corpuls NIBP Manschette C3 18-29cm  
Corpuls NIBP Manschette C3 28-40cm  
Corpuls NIBP Manschette C3 40-55 cm  
Corpuls NIBP Verlängerung 2,5m C3+08/16  
Corpuls 08/16 u C III CO<sub>2</sub>-Adapter nasal/oral 30Stk  
Corpuls 30 Stk CO<sub>2</sub> Adapter nasal/oral f.O2 Brille  
Corpuls CO<sub>2</sub>-Einwegadapter Tubus Ki./Erw 30Stk

LL\_05120.3  
LL\_05120.1  
NK\_4234.11  
SLR\_04229.11  
SLR\_04229.12  
SLR\_04229.15  
SLR\_04229.17  
SLR\_04229.19  
SLR\_04229.91  
NK\_04234.21  
NK\_04234.22  
NK\_4234.11

## EKG-ELEKTRODEN



1000 Stück 3M Red Dot EKG Elektroden (20x50Stk)  
1000 Stück 3M Red Dot EKG Elektroden (200x5Stk)

3M\_2560  
3M\_2660-5



10x25Stk.Ambu Blue Sensor L EKG Elektr.55mm  
Ambu Blue Sensor EKG Elektroden 38mm 50 Stück

A\_L-00-S/25  
A\_SP-00-S/50



300 Stk. EKG Elektroden H34LG 50x45mm tropfenförm.  
30 Stk EKG Elektroden ( 1 KTN = 10 PKG )  
EKG Elektroden H207PG 120 Stk./Pkg  
150Stk EKG Elektroden PD50-F4C (3Stk/Innenbeutel)  
50 Pkg EKG Elektroden 3 Stk Neonaten  
EKG Elektrode 40x30 Stk (=1.200 Stk = 1 VE)  
50 STK EKG Elektroden Kinder  
50 STK EKG Elektroden H92SG 57x34mm  
EKG Elektroden für Erwachsene und Kinder

CH\_31.1345.21  
CH\_31.1663.21  
CH\_31.5072.03  
LL\_50427  
LL\_DP50-SF  
LL\_FS-TF/6  
MC\_31.1245.21  
MC\_31.1925.21  
WM\_45201



## LUCAS 3 READY TO USE

LUCAS ermöglicht qualitativ hochwertige Thoraxkompressionen während des Transports zu weiterführenden lebensrettenden Therapien, einschließlich ECMO oder PCI im Katheterlabor. Das Gerät sorgt für mehr Sicherheit für das Rettungsdienstpersonal, weil es Ermüdungserscheinungen über lange Zeiträume vorbeugt und Transportrisiken reduziert, da die Helfer angeschnallt sitzen können. Zudem kann es die Effizienz der Reanimationsteams erhöhen, indem es Ruhe in die Situation bringt und ein zusätzliches Paar Hände zur Verfügung stellt. Damit kann sich das Team auf den Patienten konzentrieren.

Führen Sie leitlinienkonforme, qualitativ hochwertige Thoraxkompressionen so lange wie nötig durch, um schwer zu reanimierenden Patienten Zugang zu erweiterten lebensrettenden Therapien zu ermöglichen.

LUCAS ermöglicht qualitativ hochwertige, leitlinienkonforme Thoraxkompressionen, die nachweislich die Chancen auf ein gutes Outcome erhöhen. Gleichzeitig trägt LUCAS dazu bei, Ermüdungserscheinungen des Reanimationsteams, Schwankungen in der HLW-Qualität und Verletzungen beim Helfer, die in Zusammenhang mit der HLW stehen, zu vermeiden.



## ZUBEHÖR FÜR LUCAS 3

- PHY\_11576-000051 3 Paar LUCAS Patientengurte, zum Sichern der Arme
- PHY\_21576-000055 BELT COVER Lucas2/3 Riemenschutz
- PHY\_21576-000018 LUCAS 2/3 Gleitmittel Kompression
- PHY\_99576-000073 LUCAS 3 3.1 DE
- PHY\_99576-000064 LUCAS 3 3.1 ENGLISCH
- PHY\_21576-000080 LUCAS 3 Abdeckung mit Bedientastatur
- PHY\_11576-000089 LUCAS 3 Antirutsch-Klebeband f. LUCAS 3 Rückenplatte
- PHY\_11576-000090 LUCAS 3 Antirutsch-Klebeband f. LUCAS 3 Rückenplatte (3er Pack)
- PHY\_11576-000080 LUCAS 3 Batterie grau, kompatibel mit LUCAS 2
- PHY\_11576-000091 LUCAS 3 Bumper Gelenkschutz
- PHY\_21576-000085 LUCAS 3 Communication Board
- PHY\_21576-000082 LUCAS 3 Control Board
- PHY\_21576-000084 LUCAS 3 Main Body ( ohne Beine)
- PHY\_21576-000091 LUCAS 3 Protective PCB
- PHY\_11576-000088 LUCAS 3 SLIM- Rückenplatte, kompatibel mit LUCAS 2
- PHY\_21576-000075 LUCAS 3 Stabilisierungsgurt 3 (4er-Pack)
- PHY\_21576-000074 LUCAS 3 Stabilisierungsgurt zur Stabilisation des Patienten
- PHY\_21576-000081 LUCAS 3 Support Leg Stützbein
- PHY\_99576-000083 LUCAS 3 Trainer
- PHY\_11576-000094 LUCAS Hard Shell Case
- PHY\_11576-000061 LUCAS Ladegerät, kompatibel m. LUCAS 2, 3
- PHY\_11576-000056 LUCAS Netzgerät mit EURO-Stecker, komp.m.Lucas 3
- PHY\_11576-000050 LUCAS Patientengurt (Paar), zum Sichern der Arme
- PHY\_11576-000064 LUCAS Rückenplatte RTS für Herzkatheterlabor
- PHY\_11576-000047 LUCAS Saugglocke (12 Stück)
- PHY\_11576-000046 LUCAS Saugglocke (3 Stück)
- MCS\_MCS890200 Wandhalterung f. Lucas 3 schwarz/silber



### Leibschüssel



Art.-Nr.: ART\_030 50070

### Bettpfannen Hygienebeutel 20Stk/Pkg



Art.-Nr.: DHC\_B60020

### Bettpfanne mit Deckel



Art.-Nr.: WHU\_90301

### Nierenschale aus Zellstoff 300Stk



Art.-Nr.: SER\_G60501

### Urinflasche



Art.-Nr.: JH\_20105

### Travel John 800ml 1 Stück unisex



Art.-Nr.: CRP\_66918B-EU3

### Feinstaubmaske FFP2 Feinstaubmaske FFP3



#### Artikel

FFP2 mit Ventil  
FFP2 ohne Ventil  
FFP3 mit Ventil Aura  
FFP3 ohne Ventil

#### Artikelnummer

ZVG\_30931-01  
HF\_4202  
3M\_9332  
DACH\_231

### Dreiecktücher



#### Artikel

rohweiß (textil)  
weiß Vlies

#### Artikelnummer

HOH\_15802  
HOH\_15803

### Einmalpolster verpackt 40x40cm, 210g, 36Stk



Art.-Nr.: RES\_RTEK

### Rettungsdecke silber-gold 160x210cm



ODER

#### Artikelnummer

HUM\_HD01-GS1  
LW\_43000

### Wolldecke 150x200cm



Art.-Nr.: MK\_6440

### Ambulanzdecke 180x110cm



Art.-Nr.: DÖN\_234297

### Einmaldecken 190x110cm blau



Artikel	Artikelnummer
200 Gramm, 70Stk.	RES_RTEDBW200
250 Gramm, 72Stk	RES_RTEDB250
300 Gramm, 54Stk.	RES_RTEDPW300
340 Gramm, 60Stk	RES_RTEDB340
500 Gramm, 44Stk	RES_RTEDB500
500 Gramm, 40Stk.	RES_EDBW500
700 Gramm, 24Stk	RES_EDBW700
750 Gramm, 32Stk.	RES_99750
500 Gramm, 44Stk. <b>weiß</b>	RES_RTEUBT2210W

### PP-Vlieslaken 230x130cm weiß, 150Stk.



Art.-Nr.: RES\_RTELVL2313

### Einmal Umbettungsdecken 220x100cm blau



Artikel	Artikelnummer
50 Gramm, 40Stk.	RES_RTEUBT2210B
60 Gramm, 100Stk.	RES_RTEVLB60352010
50 Gramm, 40 Stk. <b>weiß</b>	RES_RTEUBT2210W

### Umbettlaken Profi Einweg bis 200kg, Modell 2020



Art.-Nr.: BEX\_V100048

### Einmallaken 100Stk.



Artikel	Artikelnummer
200x100cm	RES_RTEL50
210x80cm	RES_RTEL48

### Einmalvlieslaken 210x140cm blau, 30 Gramm



Art.-Nr.: RES\_RTEVLBXL2114

### Matratzenschonbezüge blau ÜK 100 Stück



Art.-Nr.: DH\_75.000.90.200

### Handtuchspender Kunststoff für 500 Stück



Art.-Nr.: SER\_J231200

### WC-Papier 250 Blatt 3-lagig 72 Rollen weiß



Art.-Nr.: ZVG\_19009-04

### Papierhandtücher 5000 Stk 24,5x23cm, V-Falzung



Art.-Nr.: ZVG\_15423-00

### Papierhandtücher 3120Stk 25x33cm



Art.-Nr.: FRI\_411 1101

### Küchenrolle Zellstoff 22x26cm, 51 Abrisse, 32 Rollen



Art.-Nr.: ZVG\_16523-04

### Mundkeil konisch



Art.-Nr.: SER\_I7 610000

### Holzmundspatel entkeimt 50Stk.



Art.-Nr.: SER\_G8 150

### Holzmundspatel 100Stk./Pkg



Art.-Nr.: SER\_G80101

### Feldbett Aluminium



Art.-Nr.: DÖN\_FBETT

### Blizzard Schlafsack BPS; 78x230cm

- ▶ Wind- und wasserdicht
- ▶ Maximale Wärme bei kleinster Verpackung
- ▶ mehrlagiges Verbundmaterial aus Aluminium und Kunststoff für beste Wärmeisolation
- ▶ Röntgen- und CT-fähig
- ▶ Packmaß: 21x11x4cm, Gewicht: 385 Gramm



Artikel  
orange  
grün

Artikelnummer  
MSC\_0120  
MSC\_BPS-01

### Leichensack schwarz



Artikel  
ODER

Artikelnummer  
RIM\_LESACK-SCH  
KMT\_TOTENSACK

### Blizzard Decke 78x230cm



Artikel  
orange  
grün

Artikelnummer  
MSC\_0220  
MSC\_0210

### Blizzard Haube 78x230cm



Art.-Nr.: MSC\_BPS-24

### Blizzard Weste 78x230cm



Art.-Nr.: MSC\_0310

### Augenschutzbrille transparent (passt für Brillenträger)



Art.-Nr.: SER\_H71630

### Schutzbrille EN 166



Art.-Nr.: WHU\_166

### Augenschutzbrille EN 166 Des. 12720 schmal



Art.-Nr.: EKS\_277376

### WatchGas CO Warner



Art.-Nr.: WG\_7S-WG-02

### Geburtenpaket



- 1x Nabelschnur-Schere
- 2x Nabelschnur-Klemme
- 2x Nabelverband
- 2x Mucus Extractor
- 2x Baby-Rettungsdecke mit Kapuze
- 2x Zetuvit 20 x40cm
- 5x Vlies-Kompresse 10 x10cm
- 1x Leukosilk
- 2x Verbandtuch

Art.-Nr.: RKNÖ\_10000851

### Leatherman Raptor schwarz/orange



Art.-Nr.: LIFE\_127398

### Universal-Kleiderschere 19 cm



Art.-Nr.: WHU\_97470

### Robin Safety Schere



Art.-Nr.: KRE\_124900

### Leatherman 2H Wave Plus



Art.-Nr.: WHU\_LEATHERMAN

### RipShears Ripper mit schwarzer Traumaschere



Art.-Nr.: WE\_500035

### Brechbeutel Sic-Sac 50Stk 1l Fassungsvermögen



Art.-Nr.: PH\_9995861

### VOMIT Brechbeutel 20 Stk/Pkg



Art.-Nr.: DHC\_V60020

### Besuchermantel blau 50Stk (5x10Stk)



Art.-Nr.: PH\_6047073

### Einmalschürze verschiedene Größen



Artikel	Artikelnummer
125cm (100Stk)	HP_6010025
135cm (100Stk)	PH_6840110
170cm (50Stk)	SER_H924

### Überziehschuhe mit verstärkter Sohle



**Artikel**  
mit Sohle, hoher Rist,  
1 Paar  
Standard blau, 1 Stk

**Artikelnummer**  
WHU\_TSEH-PE  
SER\_H7510

### Schutzanzug CAT III Typ 4,5,6 Overall



**Artikel**  
Größe M  
Größe L  
LGröße XL  
Größe XXL

**Artikelnummer**  
AST\_CS400 M  
AST\_CS400  
AST\_CS400 XL  
AST\_CS400 XXL

### Schutzanzug CAT III Typ 5,6 Overall



**Artikel**  
Größe M  
Größe L  
Größe XL  
Größe XXL  
Größe XXXL

**Artikelnummer**  
AST\_CSM  
AST\_CSL  
AST\_CSXL  
AST\_CSXXL  
AST\_CSXXXL

### Handschuhspender Metall



**Artikel**  
250x135x80mm  
250x135x95mm  
250x130x78 mm

**Artikelnummer**  
SER\_H800952  
SER\_H800955  
BB\_9209511

### Senso Skin 100Stk puderfrei 10Pkg/ÜK

- ▶ Aus Latex
- ▶ unsteril
- ▶ puderfrei
- ▶ frei von Farbstoffen und Thiuramen
- ▶ innen polymerbeschichtet mikrogeraut, außen chloriniert, glatte Oberfläche im Fingerbereich
- ▶ Einmalartikel



**Artikel**  
Größe S  
Größe M  
Größe L  
Größe XL

**Artikelnummer**  
MM\_2021BS  
MM\_2021BM  
MM\_2021BL  
MM\_2021BXL

### Vasco Nitril blau 150 Stk.



**Artikel** **Anzahl** **Artikelnummer**

Größe XS 150Stk. BB\_9209809

Größe S 150Stk. BB\_9209817

Größe M 150Stk. BB\_9209825

Größe L 150Stk. BB\_9209833

Größe X 135Stk. BB\_9209841

### Pehasoft Nitril Guard 100Stk



**Artikel**  
Größe XS  
Größe S  
Größe M  
Größe L  
Größe XL

**Artikelnummer**  
PH\_9422001  
PH\_9422011  
PH\_9422021  
PH\_9422031  
PH\_9422041

### Pehasoft Nitril fino puderfrei, 150Stk



**Artikel**  
Größe S  
Größe M  
Größe L  
Größe XL

**Artikelnummer**  
PH\_9421964  
PH\_9421974  
PH\_9421984  
PH\_9421994

### OP-Handschuhe paarweise Peha-taft classic Latex, puderfrei



**Artikel** **Artikelnummer**

Größe 6 PH\_9426454

Größe 6.5 PH\_9426464

Größe 7 PH\_9426474

Größe 7.5 PH\_9427444

Größe 8 PH\_9426494

Größe 8.5 PH\_9426504

### Plum Augenspülstation mit Wandhalterung 1x500ml



Art.-Nr.: PLUM\_4611

### Plum Augenspülstation 2x500ml



Art.-Nr.: PLUM\_4650

**Plum Augenspülstation  
(1x200ml ph neutral +1x 500ml)**



Art.-Nr.: PLUM\_4789

**Plum Augenspüllösung steril**



**Artikel**  
200 ml  
500 ml

**Artikelnummer**  
PLUM\_4691  
PLUM\_4604

**Plum Augenspüllösung  
ph-neutral 200 ml**



Art.-Nr.: PLUM\_4752

**Augenwaschflasche 800ml**



Art.-Nr.: SER\_179271

**AQUA Nit Augen Sofort-  
spülung 250ml**



Art.-Nr.: SÖH\_AQUAUNIT

**Kühlspray 300ml**



Art.-Nr.: SER\_H705

**Einmal-Kühlkompressen**



Art.-Nr.: DH\_93.000.00.048

**Körperwärmer Mehrweg**



**Artikel**  
20x20cm  
30x25cm

**Artikelnummer**  
LAD\_WUP 20X20CM  
LAD\_WUP 30X25CM

**Kalt/warm Kompressen  
Dahlhausen Mehrweg**



**Artikel**  
13x14cm ÜK=10Stk  
12x29cm ÜK=25Stk  
30x40cm ÜK=6Stk

**Artikelnummer**  
DH\_93.000.00.240  
DH\_93.000.00.350  
DH\_93.000.00.044

**Ready Heat II 12 Elemente  
86,5x122cm, 0,68kg**



Art.-Nr.: MSC\_G12RH2

**Ready Heat II 1 Element  
Decke 40,6x45,72cm 0,28kg**



Art.-Nr.: MSC\_125020

**Ready Heat II 6 Elemente  
91,5x52,5cm, 1,3kg**



Art.-Nr.: MSC\_S6RHLG

### Ready Heat II Weste



Art.-Nr.: MSC\_GRHVO6A

### KONTAMED Sicherheits- behälter ca 1,8l 225x160x70mm



Art.-Nr.: SÖH\_2009067

### KontaMedium 0,45l (ca. 152mm hoch)



Art.-Nr.: SÖH\_2009069

### Original Kontamed'chen 170ml, 11,5x5cm mit Deckel



Art.-Nr.: SÖ\_2009068

### Entsorgungsbox 0,5l gelb rund



Art.-Nr.: MK\_31406

### Sharpsafe 0,6l Entsorgungs-box, VE = 100Stk



Art.-Nr.: DH\_12.000.04.150

### Entsorgungsbox Multi-Safe euroMatic 3000, 3L



Art.-Nr.: SAR\_77.3897.030

### Entsorgungsbox Multi-Safe 11 Liter, 10Stk.



Art.-Nr.: SAR\_77.3898.511

### Kanülenbox Mini 0,3l



Art.-Nr.: SAR\_77.3890.003

### Einmalvenenstauer 8x100Stk.



DH\_70.521.00.211

### Einmalvenenstauer in Spenderbox VE=100Stk., ÜK 8x100Stk



Art.-Nr.: DH\_70.521.00.210

### Nelaton Harnkatheter Einmalartikel



#### Artikel

CH 12 (50Stk)  
CH 14 (10Stk)  
CH 16 (10Stk)  
CH 18 (10Stk)  
CH 22 (30Stk)

#### Artikelnummer

SER\_F51304  
SER\_I7 605-14  
SER\_I7 605-16  
SER\_I7 605-18  
SER\_F51309

### Urinbeutel 1,5l mit Schlauch unsteril



Art.-Nr.: DH\_0502

### Ärztrolle, 50cm/100m, weiß Ärztkepp, 6 Rollen/Karton



Art.-Nr.: ZVG\_12315-01

### Ärztrolle, 50cm breit, weiß Ärztkepp 9 Rollen/Karton



Art.-Nr.: ZVG\_12225-00

### Baby Schleimabsauger



**Artikel**  
einfach  
Doppelkammer

**Artikelnummer**  
ORI\_400100  
MCP\_440

### Magensonde Einmalartikel



#### Artikel

CH 10  
CH 12  
CH 14  
CH 16  
CH 18

#### Artikelnummer

DH\_07.020.10.600  
DH\_07.022.12.520  
DH\_07.022.14.520  
DH\_2216520  
DH\_07.022.18.520

### Sauerstoffmaske Kinder mit O2 Verbindungsschlauch



**Artikel**  
ohne Reservoir  
mit Reservoir

**Artikelnummer**  
DH\_01.000.01.122  
DH\_01.000.08.131

### Sauerstoffmaske mit Vernebler mit O2 Verbindungsschlauch, ÜK=50Stk



**Artikel**  
Erwachsene  
Kinder

**Artikelnummer**  
DH\_01.000.08.753  
DH\_01.000.08.752

### Sauerstoffverbindungsschlauch, Länger 210 cm



Art.-Nr.: DH\_01.000.02.002

### Sauerstoffmaske Erwachsene mit O2 Verbindungsschlauch ÜK=50Stk



**Artikel**  
ohne Reservoir  
mit Reservoir

**Artikelnummer**  
DH\_01.000.08.110  
DH\_01.000.08.130



## HARTMANN PEHA-INSTRUMENT.

### Hochwertige chirurgische Instrumente zum Einmalgebrauch.

Artikelnummer	Pinzetten	Größe
PH_9910623	Adson Pinzette 12cm, 25Stk	12cm
PH_991063	chirurgische Pinzette gerade, 25Stk	14cm
PH_9910643	anatomische Pinzette, 25Stk	14cm
PH_9910654	Splitterpinzette, gerade, 25Stk	9cm
	<b>Scheren</b>	
PH_9910812	Chirurgische Schere spitz/stumpf gerade, 25Stk	14,5cm
PH_991082	Chirurgische Schere stumpf/stumpf gerade, 20Stk	14,5cm
PH_991083	Chirurgische Schere spitz/spitz gerade, 25Stk	13cm
PH_9910844	Metzenbaum Schere gebogen, stumpf/stumpf, 25Stk	14cm
	<b>Klemmen</b>	
PH_9910402	Pean Klemme 25Stk	14cm
PH_9910473	Schlauchklemme 16cm, 15Stk	16cm
	<b>Nadelhalter</b>	
PH_991030	Mayo-Hegar Nadelhalter, 25Stk	



# NOSA PLUGS

EINFACH, DISKRET UND BEQUEM

NOSA  
Breathe with care  

**NOSA hilft diskret wenn es mal nicht so gut riecht**

Wie **Temperatur, Belüftungssituationen und Lärm**, können uns **auch Gerüche zu schaffen machen**. Dies gilt besonders für bestimmte Berufe, wo strenge Gerüche eben zum Alltag gehören. NOSA bietet diskreten Schutz, der unangenehme Gerüche neutralisiert, ohne die Einatmung zu beeinträchtigen. **Ein Ohrstöpsel für die Nase.**

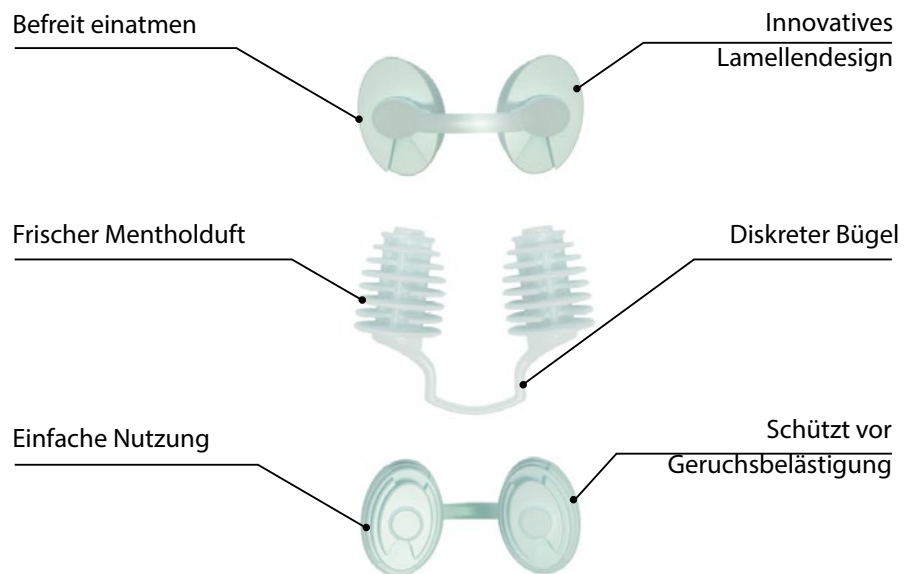

**INNOVATION AUS SCHWEDEN**



Art.Nr.: NOSA\_10131001

**NOSA Plugs 100 Stk.**

### Littmann Classic III Stethoskop



Littmann  
Zubehör und Ersatz-  
teile auf Anfrage  
erhältlich!



**Artikel**  
schwarz  
zitronengelb  
himbeerrot

**Artikelnummer**  
3M\_G55620  
3M\_G55839  
3M\_G55806

### Stethoskop „Profi-Line“



Art.-Nr.: WMP\_5810026

### Stethoskop Doppelkopf



Art.-Nr.: WMP\_5810011

### KaWe Rappaport Stethoskop schwarz



Art.-Nr.: KAW\_06.22500.022

### Stethoskop Kinder



Art.-Nr.: WMP\_5810012

### Flachkopfsthethoskop „Schwestern“



Art.-Nr.: WMP\_5810009

### Blutdruckmesser 2x Schlauch, Etui und Hakenmanschette



Art.-Nr.: BOS\_041-0-132

### Blutdruckmesser mit abwaschbarer Klettmanchette



Art.-Nr.: FB\_BDM\_9012.20.172

### Boso Medicus uno Oberarm Blutdruckmesser



Art.-Nr.: BOS\_451-0-143

### Blutdruckmesser f. Kinder und Babys inkl. Etui



Art.-Nr.: SER\_E3 1090K-SET

### Diagnostikleuchte mit Druckknopf



Art.-Nr.: SÖH\_0106035

### Penlight Deluxe mit austauschbaren Batterien



Art.-Nr.: SER\_B61003

**Accu-Chek Guide Starterset  
Blutzuckermessgerät  
5 Sekunden Messzeit**



**Lieferumfang:**  
▶ Gerät  
▶ Teststreifen  
▶ Stechhilfen

Art.-Nr.: RO\_07400870004

**Teststreifen Accu-Chek Guide**



**Artikel**  
25Stk  
50Stk

**Artikelnummer**  
RO\_07453710016  
RO\_07453736016

**Kontrolllösung 2x2,5ml  
Accu-Chek Guide**



Art.-Nr.: RO\_07748906171

**Safe T Pro Stechhilfe 200 Stk**



Art.-Nr.: RO\_03603539150

**Blutlanzetten 200Stk**



Art.-Nr.: SER\_B201

**Wellion Safety Lanzetten 23G  
200Stk/Pkg**



Art.-Nr.: MTR\_WELL223

**Braun ThermoScan Pro 6000  
erweiterter Messbereich  
Messbereich 20-42,2°C**



Art.Nr.: BB\_901054

**Braun ThermoScan 7  
Messbereich 34-42°C**



Art.Nr.: BB\_IRT\_6520

**Bosotherm Diagnostic infrarot  
kontaktlos Thermometer**



Art.-Nr.: BOS\_521-0-030

**Ohrtips ThermoScan 200Stk**



Art.-Nr.: BB\_06000-800

**Fieberthermometer flex  
bosotherm digital**



Art.-Nr.: BOS\_521-0-021

**Thermometer Schutzhüllen  
30Stk f. Digitalthermometer**

Art.-Nr.: CLP\_3697

**Heine Mini 3000 F.O. Otopskop**



Art.-Nr.: HE\_D-001.70.110

**BaXstrap Spineboard**  
183x40x6,5cm, 6,2kg



- ▶ latexfrei, belastbar bis 1100kg
- ▶ schwimmfähig
- ▶ extra große Tragegriffe für einfachen Transport (auch mit dicken Handschuhen)
- ▶ eingelassene Stifte für maximale Festigkeit, mit Gurtöffnungen für kleine Patienten, sodass kein zusätzliches Hilfsmittel wie Unterlegtücher notwendig sind
- ▶ röntgendurchlässig
- ▶ MRT- und CT-geeignet
- ▶ wiegt nur 6,2 kg (nur das Board)

Art.-Nr.: L\_982500

**IMMO-Set Schnellverschluss**



**Lieferumfang:**

- ▶ Lieferumfang:
- ▶ 1x BaXstrap Spineboard
- ▶ 1x Stifneck Select
- ▶ 1x SpeedBlocks Starter Paket
- ▶ 3x Gurt Schnellverschluss (Karabiner)

Art.-Nr.: L\_981100-MONA

**IMMO-Set, mit Spidersystem**



**Lieferumfang:**

- ▶ 1x BaXstrap Spineboard
- ▶ 1x Stifneck Select
- ▶ 1x SpeedBlocks Starter Paket
- ▶ 1x SpiderStraps

Art.-Nr.: L\_981300-MONA

**SpeedBlocks Starter-Paket**



Zuverlässiger Feststellmechanismus mit Schnelllöse-Vorrichtung garantiert sichere Anwendung.

Geeignet für Patienten ab 2 Jahren. Keine Klettbander am Basisblock, austauschbare Lagerungspolster, einfache Reinigung.

Dekontamination > 99%. röntgendurchlässig, MRT- und CT-geeignet, latexfrei.

Art.-Nr.: L\_983090

**SpeedBlocks Block Set**



Art.-Nr.: L\_983092

**SpeedBlocks Strap & Pad 5Stk.**



Art.-Nr.: L\_983096

**Ferno Schaufeltrage F65EXL mit 3 Gurten, bis 227kg**



Die Ferno-Schaufeltrage dient der schonenden Aufnahme und Umlagerung von Patienten, insbesondere bei Verdacht auf Wirbelsäulenverletzungen.

gelb  
gelb mit Pins  
rot  
rot mit Pins  
grün  
grün mit Pins

FER\_F65EXL  
FER\_F65EXL-P  
FER\_F65EXL-ROT  
FER\_F65EXL-ROT-P  
FER\_F65EXL-GRÜN  
FER\_F65EXL-GRÜN-P

**Ferno Schaufeltrage 65EXL  
Verbreiterung**



Art.-Nr.: FER\_1H002017

**KED Rettungskorsett Ferno f  
125 grün**



Art.-Nr.: FER\_1H022000

**Gurt für BaXstrap schwarz  
zwei-teilig mit Schlaufen**



Art.-Nr.: L\_982512

**Ferno Model 770 Fastrap**



Art.-Nr.: FER\_1G8524010

**Ferno Gurte**



Gurt orange m.Metallschloß f.Korbtrage F71	FER_1G0023004
Gurt und Haken f. Fussplatte Korbtrage F71	FER_1G0023006
4-Point Restraint for Ferno FAST Chair	FER_1G8024001
Patientengurt, einteilig, 200x5cm, orange	FER_1G8524005
1 Stk Gurt 1 teilig Kunststoff Schloss	FER_1H002002
1 Stk Gurt 1 teilig Metall Schloss	FER_1H002002-M
Patientengurt, zweiteilig, für Schaufeltrage 65EXL	FER_1H002008-S-M
Patientengurt f.Schaukeltrage 65EXL zweitel.	FER_1H002009-S-K
Haltegurt Schwarz 2 teilig 1850mm Drucktaste	FER_430-2BL
Ferno Gurt 2 teil.schwarz Kunststoffschnalle 430-P	FER_430-P
4 x Speed Clip Ferno Gurte 436 im Beutel	FER_436SET
Ferno Patientengurte	FER_N6ST001D

**Haltegurt 150cm mit Speed Clip  
Schnellverschluss (Karabiner)**



Art.-Nr.: L\_982513

**Spineboard-Gurtsystem PAX  
schwarz**



Art.-Nr.: PAX\_102001103

**Original Laerdal Spider Strap  
inkl. Tasche**



Art.-Nr.: L\_982517

**Rettungsboa in Tasche PAX  
ca. 315cm**



Art.-Nr.: PAX\_118171908 S

**Rettungstuch Einweg  
mit Griffen nach EN**



Art.-Nr.: DÖN\_RETT.TUCH

**Schaukeltrage klappbar  
+ 3 Gurte Quick Release**



Art.-Nr.: DÖN\_ROTST1000

**Ferno 71 Korbtrage einteilig inkl. Gurte und Stütze**



Ferno 71-S Korbtrage teilbar  
mit Stütze & 4 Gurte FER\_1G0023100  
Ferno 71 Korbtrage einteilig  
mit Gurte und Stütze FER\_RQTKB1000

**teilbare Korbtrage**



Art.-Nr.: DÖN\_N6ST04020A

**Abseilspinne f. Korbtragen**



Art.-Nr.: DÖN\_N6ST04519C

**Patientengurt zweiteilig orange**



Art.-Nr.: MEB\_608

**Patientengurt einteilig mit Metallschloss**



Art.-Nr.: MEB\_606

**Krankentrage 2x klappbar ausgestattet mit 4 Gleitfüßen**



Art.-Nr.: DÖN\_600710024

**Krankentrage einmal klappbar**



Art.-Nr.: DÖN\_N6BAL35K

**Ferno Schienen Vakuum**



AS 100 Ferno Unterarm Schiene FER\_AS100  
AS 140 Bein Schiene FER\_AS140  
Schienenset mit Absaugpumpe  
Reparaturset & Tragetasche FER\_AS190

**Kopf Immobilisationssystem**



Art.-Nr.: SER\_N6SH00110C

**Ferno Kopffixierung B-Lock für Ferno F65 EXL**



Art.-Nr.: FER\_1H002026

**Tragetasche für BaXstrap  
Spineboard**



Art.-Nr.: L\_980800

**Stifneck Tragetasche blau**



Art.-Nr.: L\_980700

**Ambu Perfit ACE  
Erwachsene**



Art.-Nr.: A\_002810001

**Ambu Perfit ACE Kinder**



Art.-Nr.: A\_000281107

**Stifneck Select**



**Artikel**  
Erwachsene  
Kinder

**Artikelnummer**  
L\_98001033  
L\_98002033

**SAM Splint Universalschiene**



Art.-Nr.: SAM\_SP1121FG

**SAM Splint Armschiene  
45x11cm**



Art.-Nr.: SAM\_SP1410F

**SAM Splint Finger-Set  
10Stk**



Art.-Nr.: SAM\_SP1213

**SAM Sling Small  
Beckenschlinge 69-119cm**



Art.-Nr.: SAM\_SAMSLING S

**SAM Sling Medium  
Beckenschlinge 81-127cm**

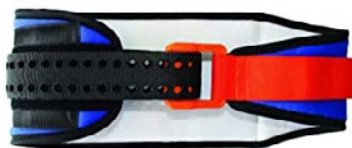

Art.-Nr.: SAM\_SAMSLING M

**SAM Sling L/XL  
Beckenschlinge 91-152cm**

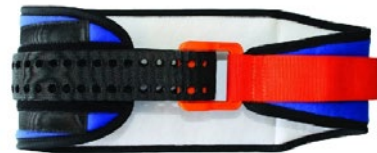

Art.-Nr.: SAM\_SAMSLING L

**SAM Splint Schienenset**



Art.-Nr.: SAM\_5025

**Easy Splint 100x11cm**



Art.-Nr.: HUM\_HIMT02-SP-XL

**T-Pod Beckenschlinge**



**Artikel**  
schwarz  
orange/weiß

**Artikelnummer**  
PY\_T-PODC  
PY\_T-PODR

**FERNO Kindersicherheits-  
decke, Model-678**



Art.-Nr.: FER\_1G0120000

**Ferno 18" Millennia Backboard,  
Orange, Traggewicht 159kg**



Art.-Nr.: FER\_1H002014

**Mantis Tri-Fold Evacuation Board**



Art.-Nr.: FER\_1H002031

**Ferno 445 Kopffixierung**



Art.-Nr.: FER\_445

**Ferno KFZ Wandhalterung für  
F 65 + EXL**



Art.-Nr.: FER\_561-V

**Ferno Abseilspinne für Korbtragen**



Art.-Nr.: FER\_RQTKB1050

**Model 455 HeadHugger (Pkg 10 Stk)**



Art.-Nr.: FER\_XMP

### Kiddy Kinderrückhaltesystem



Art.-Nr.: BWS\_8500

### RedVac Kinderrückhaltesystem



Art.-Nr.: KB\_KF01X02

### RedVac VM01X10 200cm körpergeformt 40x88x50cm



Die RedVac Vakuummattreze ist zur Fixierung und Immobilisation bei Patienten mit Verdacht auf Wirbelsäulenfrakturen oder gebrochenen Extremitäten bestimmt.

Art.-Nr.: KB\_KF01X02

### RedVac Pediatric Matratze click and wipe Clean Straps



Art.-Nr.: KB\_VKF06CPHX02

### Vakuum-Ganzarmschiene Einkammer Erw. Schnitzler



Art.-Nr.: SN\_702A

### Vakuum-Beinschiene Einkammer Schnitzler



Art.-Nr.: SN\_703A

### RedVac Armschiene VS62X01 70x43x56cm Einkammer



Art.-Nr.: KB\_VS62X01

### RedVac Beinschiene VS65X21 KB Multi-Kammer



Art.-Nr.: KB\_VS65X21

### RedVac JUNIOR Kinderrückhaltesystem



Art.-Nr.: KB\_KF01X07

### Ersatzventil Schnitzler



Art.-Nr.: SN\_VENTIL

### Adapter f. RedVac



Art.-Nr.: KB\_9028

### Vakuummattrezen-Reparaturset o. Ventil (Schnitzler)



bestehend aus Material und Kleber sowie Gebrauchsanleitung zum Reparieren (Flicken) von Vakuummattrezen, Schienen usw.

Art.-Nr.: SN\_REP.SET

### RedVac Vakuumpumpe



Art.-Nr.: KB\_N5SFP01

### Vakuumpumpe für Schienenset



Art.-Nr.: SN\_606

### PAX Vakuumpumpe



Artikel  
Hand  
Fuß

Artikelnummer  
PAX\_270890003  
PAX\_273130003

### Reparaturset RedVac



Art.-Nr.: KB\_9022

### Ersatzventil RedVac, komplett



Art.-Nr.: KB\_8000

### Vasofix Safety, 1Stk.



Artikel	Artikelnummer
grün 18G 1,3x45mm	BB_42691365-01
grün/weiß 18G 1,3x33mm	BB_42693305-01
weiß 17G 1,5x45mm	BB_42691525-01
rosa/weiß 20G 1,1x25mm	BB_42692175-01
rosa 20G 1,1x33mm	BB_42691105-01
blau 22G 0,9x25mm	BB_42690985-01
orange 14G 2,2x50mm	BB_42692255-01
grau 16G 1,7x50mm	BB_42691795-01
gelb 24G 0,7x19mm	BB_42690715-01

### Venofix Safety, 50Stk



Artikel	Artikelnummer
gelb 19G 1,1x19mm	BB_4056605-01
grün 21G 0,8x19mm	BB_4056504-01
blau 23G 0,65x19mm	BB_4056503-01
orange 25G 0,5x19mm	BB_4056502-01
grau 27G 0,4x15mm	BB_4056501-01

### Sterican Nadeln, 100Stk



Artikel	Artikelnummer
rosa 18G 1 1/2 1,2x40mm	BB_4665120
elfenbein	
19G 1/4 1,1x30mm	BB_4657799
gelb 20G 1 1/2 0,9x40mm	BB_4657519
blau 16 G 1 0,6x25mm	BB_4657667
grau 27G 3/4 0,4x20mm	BB_4657705
braun 26G 1 0,4x25mm	BB_4657683
Braun f. Insulin	
26G 1/2 0,45x12mm	BB_4665457

### Sterican Safety, 100Stk.



Artikel	Artikelnummer
rosa 18G 1,2x40mm, 1x1/2	BB_46700555-01
gelb 20G 0,9x40mm, 1x1/2	BB_46700505-01
grün 21G 0,8x40mm, 1x1/2	BB_46700455-01
blau 23G 0,6x40mm, 1x1/2	BB_46700285-01
orange 25G 0,50x25mm 1	BB_46700225-01
orange 25G 0,5x16mm, 5/8	BB_46700125-01
braun 26G 0,45x13mm, 1/2	BB_46700085-01

### Sterican Mix Stumpf 18G 1,2x40mm, 100Stk.



Art.-Nr.: BB\_4038088-01

### Sterican Mix Halbstumpf 18G 1,2x40mm, 100Stk.



Art.-Nr.: BB\_4550400-01

### Neoflon violett 26G 19mm



Art.-Nr.: BD\_391349

### Insulinspritze 1ml, 100Stk U100, ohne Kanüle



Art.-Nr.: SER\_I30605

### Insulinspritze 1ml, 100Stk U40, ohne Nadel



Art.-Nr.: BB\_9166408V

### Einmalspritze, 2-teilig latex- und silikonölfrei, 100Stk.



Artikel	Artikelnummer
2ml	BB_4606027V
5ml	BB_4606051V
10ml	BB_4606108V
20ml	BB_4606205V

### Blasenspritze 100ml 25Stk.



Art.-Nr.: SER\_I3 041200

### Perfusor Spaceplus + Ladekabel



Art.-Nr.: BB\_8719030

**Perfusor Space  
Spritzenpumpe**



Art.-Nr.: BB\_8713030

**Perfusorleitung 200cm  
DEHP und PVC-frei**



Art.-Nr.: BB\_8722862

**Perfusorspritze m.Kanüle  
50ml, ÜK=50Stk.**



Art.-Nr.: BB\_8728810F-06

**Perfusor Compact Plus**



Art.-Nr.: BB\_8717030

**Station Compact Plus**



Art.-Nr.: BB\_8717141

**Infusionsgerät Premium  
(Schwerkr. + Druck), ÜK=100Stk.**



Art.-Nr.: AB\_NDCT40

**3-Wegehahn einzeln**



Art.-Nr.: BB\_4095111

**3-Wegehahn mit Schlauch 10cm**



Art.-Nr.: BB\_4098102

**Venenstauer**



Art.-Nr.: HUM\_HVS01-25W

**Einmalvenenstauer 8x100Stk.**



DH\_70.521.00.211

**Einmalvenenstauer in Spenderbox  
VE=100Stk., ÜK 8x100Stk.**



Art.-Nr.: DH\_70.521.00.210

**Prämeta Venenstauer  
langlebig, einfache  
Handhabung**



Art.-Nr.: SER\_G2902

**100 Stk. Soft-Zellin  
Alkoholtupfer 60x30mm**



Art.-Nr.: PH\_411002

**Alkoholtupfer Alkotip 100 Stk.**



**Artikel**  
45x83mm  
9x11cm

**Artikelnummer**  
SER\_G603  
SER\_G604

**Tegaderm IV 100 Stk.**



**Artikel**  
7 x 8,5 cm  
5 x 5,7cm

**Artikelnummer**  
3M\_1633IV  
3M\_M1610

**Mini Spike Filter**



Art.-Nr.: BB\_4550234

**Kanülenfixierung 100 Stk.  
Veni-Gard, Omega(Ω)-Form**



Art.-Nr.: COM\_7102730

**Kanülenfixierung Curafix i.v.  
Soft, steril, 6x7,5cm, 50Stk.**



Art.-Nr.: LR\_33696

**Injektionspflaster 500Stk.**



Art.-Nr.: MK\_18921

**Überleitungskanüle**



Art.-Nr.: SER\_H72102

### EZ-IO G3 Knochenbohrer



Art.-Nr.: RÜ\_9058

### EZ-IO Trainingsbohrer G3



Art.-Nr.: RÜ\_9059

### EZ-IO Stabilizer



Art.-Nr.: RÜ\_9066-VC-005

### EZ-IO Nadeln inkl. Stabilizer



**Artikel**

Erwachsene 25mm blau  
Kinder 15mm rosa  
LD 45mm gelb

**Artikelnummer**

RÜ\_9001-EU-001  
RÜ\_9018-EU-001  
RÜ\_9079-EU-001

### EZ-IO Trainingsnadeln



**Artikel**

Erwachsene 25mm blau  
Kinder 15mm rosa  
LD 45mm gelb

**Artikelnummer**

RÜ\_9017  
RÜ\_9021  
RÜ\_9078

### Fast 1 Intraossär System



Art.-Nr.: RÜ\_01-0042RTR

### Cook Set Pneumothorax



Art.-Nr.: CO\_TPTSJ-8.5-6.0\_FSN

### Trokarkatheter



**Artikel**

CH12  
CH16 5,3mm  
CH20  
CH24 8mm  
CH28 9,3mm  
CH32

**Artikelnummer**

DH\_0200030012  
DH\_0200030016  
DH\_02.000.30.020  
DH\_0200030024  
DH\_0200030028  
DH\_0200030032

### Vygon Trokarkatheter



**Artikel**

CH10 Neo/Pedi 8cm  
CH18 28cm  
CH24  
CH28

**Artikelnummer**

VY\_625.10  
VY\_636.18  
VY\_636.24  
VY\_636.28

### Infusionsdruckmanschette Mehrweg, 500ml



Art.-Nr.: WMP\_5810000

### Thoraxdrainage Sekretauffangbeutel 1Liter



Art.-Nr.: DH\_04.000.01.003

### Thoraxdrainage Set Duo



Art.-Nr.: DH\_04.900.00.010

### Thoraxdrainage-Set



Artikel	Artikelnummer
CH18	VY_639.18
CH20	VY_639.20
CH24	VY_639.24
CH28	VY_639.28

### HEIMLICH Ventil mit Schlauch



Art.-Nr.: VY\_80669.10B

### Thoraxpunktionsnadel 14G



WE\_500765

### Replantat Notfallset



Artikel	Artikelnummer
TYP 1 - S Hand	WE_220553
TYP 2 - M Arm	WE_220554
TYP 3 - L Bein	WE_220555

### Künstliches Eis, 0,5kg



Art.-Nr.: WE\_220505

### Replant Beutel



Artikel	Artikelnummer
Hand+ 2 Kühlkompressen	SÖH_0101141
Arm + 4 Kühlkompressen	SÖH_0101142
Bein + 4 Kühlkompressen	SÖH_0101143

### VBM Surgicric Koniotomie Besteck Typ II



VBM\_30-08-117-1

### VBM Surgicric Koniotomie Besteck Typ III



VBM\_30-08-227-1

### QUICK TRACH Koniotomie Set



Artikel	Artikelnummer
Erwachsene	VBM_30-04-904-1
Kinder	VBM_30-04-902-1

### Notfall-Koniotomie-Set TracheoQuick, I.D. 4.0 mm



Art.-Nr.: RÜ\_120600-000040

### MAD Nasal Zerstäuber, 25Stk



Artikel	Artikelnummer
MAD 100 (ohne Spritze)	RÜ_MAD100
MAD 130 (mit Spritze)	RÜ_MAD130
MAD 140 (mit Spritze)	RÜ_MAD140
MAD 300 (mit Spritze)	RÜ_MAD300

### QUICK TRACH II f. Erwachsene mit Cuff



Art.-Nr.: VBM\_30-10-904-1

### Bandage Emergency



**Artikel**  
3,7mx10cm  
3,7mx15cm

**Artikelnummer**  
MSC\_100121300  
MSC\_100221300

### T-Pod Beckenschlinge



**Artikel**  
normal  
schwarz

**Artikelnummer**  
PY\_T-PODR  
PY\_T-PODC

### CAT Combat Application Tourniquet



**Artikel**  
schwarz  
orange

**Artikelnummer**  
MSC\_CAT-01  
MSC\_CAT-500763

### Boa Stauband (Venen)



**Artikel**  
normal 19-45,7cm  
x-large 25-69cm

**Artikelnummer**  
MSC\_30-0009  
MSC\_30-0071

### Pocket Beatmungsbeutel Erwachsene



Art.-Nr.: MSC\_BVM-01

### Flexi Slide Transfer Unterlage 50Stk.



Art.-Nr.: MSC\_MW1061

### QuikClot EMS gerollt Gauze 7,5 cm x 1,2 m



Art.-Nr.: RÜ\_475

### Komprimierte Gauze Z-Faltung, 10x3,75cm weiß



**Artikel**  
unsteril  
steril

**Artikelnummer**  
SER\_J81000  
SER\_J81000S

### QuickClot Z-Faltung mit Kontraststreifen 7,6cmx3,65m



Art.-Nr.: MSC\_268-289-DE

### Halo Chest Seal mit Ventil, 16,5x14cm



Art.-Nr.: SER\_N71163

### QuickClot Trainingssystem



Art.-Nr.: MSC\_QC-TRNG

### Rhino Chest Seal mit Ventil, 15x9,5cm



Art.-Nr.: SER\_N71162

**SAM ChitoSam100  
7,5x122 cm Komprese**



Art.Nr.: SAM\_CT101-B-EN

**SAM ChitoSam100 7,6x183cm  
Z gefaltete Bandage**



Art.-Nr.: SAM\_CTS100-6-INTL

**SAM ChitoSam100  
10x10cm Komprese**



Art.Nr.: SAM\_CTS100-04

**SAM Chest Seal  
ÜK =50Stk.**



**Artikel**                      **Artikelnummer**  
Chest Seal non valved      SAM\_CS062011  
Chest Seal valved 2.0      SAM\_CS062013

**SAM Chest Seal Combo Pack  
ÜK =25Stk.**



Art.-Nr.: SAM\_CS062014

**Training Chest Seal**



Art.-Nr.: SER\_SN71167

**SAM Sling verschiedene Größen**



**Artikel**                      **Artikelnummer**  
Small 69-119cm              SAM\_SAMSLING S  
Medium 81-127cm          SAM\_SAMSLING M  
Large/XLarge 91-152cm    SAM\_SAMSLING L

**SAM XT Tourniquet ÜK=25 Stk.**



**Artikel**                      **Artikelnummer**  
orange                        SAM\_SAM XT-C  
schwarz - military        SAM\_SAM XT-M

**SAM Junctional Tourniquet**



Art.-Nr.: SAM\_SJT101

**SAM Thorasite**



**Emergency Bandage Abdominal**



Art.-Nr.: MSC\_221169

**SAM**<sup>®</sup>  
MEDICAL

# MEQU

**DAMIT KRITISCHE EINSÄTZE UNKOMPLIZIERT ABLAUFEN!**



**Ihr Produktspezialist Christian**



# °MEQU

## FLÜSSIGKEITS- UND INFUSIONSWÄRMERSYSTEM

### Intuitive Anwendung

Der °M Warmer ist schnell und intuitiv in der Anwendung und insgesamt in weniger als 30 Sekunden betriebsbereit. Er passt auf ein Standard-IV-Infusionsset und bei der Montage kann man nichts falsch machen.

### Hohe Durchflussraten

Der °M Warmer erwärmt Flüssigkeiten - einschließlich Blut - von 5°C auf 37°C bei Durchflussraten von bis zu 150ml/min.

### Große Wärmeleistung

Eine einzige Akkuladung kann zwei Liter 5°C kaltes Blut oder vier Liter Flüssigkeiten mit Umgebungstemperatur aufwärmen.

### Sofortige Erwärmung

Das System erwärmt Flüssigkeiten oder Blut in weniger als 10 Sekunden auf 37°C.

### Tragbarkeit

Das System ist leicht und kompakt mit einem Gesamtgewicht des Power Pack und des °M Warmers zwischen 760 Gramm und 820 Gramm.

### Sichere Befestigung

Die einzigartige Lösung zur Fixierung am Patienten sorgt für zusätzliche Sicherheit in Extremsituationen und festen Halt an der Infusionsstelle. Dadurch sinkt das Risiko für ein Herausziehen des Katheters erheblich.



## °M WARMER SYSTEM

### MOBILES WÄRMESYSTEM FÜR FLÜSSIGKEITEN

MEQU_MWS001	° M Warmer Starter Kit	5x Warmer, 1x Akku (1,5h Laufzeit), 1x Netzteil
MEQU_MWS002	° M Warmer Starter Kit +	5x Warmer, 1x Akku (3h Laufzeit), 1x Netzteil
MEQU_MWS101	Power Pack für °M Warmer	
MEQU_MWS102	Power Pack + für °M Warmer	
MEQU_MWS201	Box mit 5 Stück °M Warmer	
MEQU_MWS301	AC Charger für Power Pack/Power Pack+ 100-240V	
MEQU_MWS302	DC Charger für Power Pack/Power Pack+10-30V	
MEQU_MWS401	M Station AC Power Supply für M Warmer	
MEQU_MWS421	Pole Adapter DIN	
MEQU_MWS422	Pole Adapter DuoFlex	

### Peha-Fix elast. Fixierbinde



**Artikel**  
4m x 4cm  
4m x 6cm  
4m x 8cm  
4m x 10cm  
4m x 12cm

**Artikelnummer**  
PH\_3030700  
PH\_3030710  
PH\_3030720  
PH\_3030730  
PH\_3030740

### Peha-Haft Fixierbinde 4m



**Artikel**  
4m x 6cm  
4m x 8cm  
4m x 10cm  
4m x 12cm

**Artikelnummer**  
PH\_9324426  
PH\_9324435  
PH\_9324445  
PH\_932445

### Steri-Strip 50 Stk



**Artikel**  
3mm x 75mm  
12mm x 100mm

**Artikelnummer**  
3M\_R1540  
3M\_R1547

### Peha-Haft Fixierbinde 20m



**Artikel**  
20m x 4cm  
20m x 6cm  
20m x 8cm  
20m x 10cm  
20m x 12cm

**Artikelnummer**  
PH\_9324462  
PH\_9324472  
PH\_9324485  
PH\_9324492  
PH\_9324503

### Leukotape Classic



**Artikel**  
10m x 3,75cm  
10m x 5cm

**Artikelnummer**  
BSN\_02206-00  
BSN\_02207-00

### 20Stk. Wasserdichte Pflasterstrips Aqua Protect



Art.-Nr.: BSN\_7322106

### Dermaplast Kids Strips 20Stk./Pkg



Art.-Nr.: HPH\_535621

### Dermaplast Pflasterstrips 20Stk./Pkg



Art.-Nr.: PH\_535421

### Cosmopor Wundverband selbstklebend steril



**Artikel**  
7,2 x 5cm (50Stk)  
10 x 6cm (einzeln)  
10 x 8cm (25Stk)  
15 x 8cm (25Stk)  
20 x 10cm (25Stk)

**Artikelnummer**  
PH\_9008006  
PH\_9008023  
PH\_9008063  
PH\_7500087  
PH\_7500088

### Pflasterstrips textil elastisch 20Stk./Pkg



Art.-Nr.: PH\_5352400

### Kinderpflaster 50Stk. mit Dino Motiven



Art.-Nr.: HOH\_40790

### Leukoplast



**Artikel**  
5m x 1,25cm  
5m x 2,5cm

**Artikelnummer**  
BSN\_47614-00  
BSN\_47615-00

### Leukosilk



**Artikel**  
5m x 1,25cm  
5m x 2,5cm

**Artikelnummer**  
BSN\_01021-00  
BSN\_01022-00

### Leukopor für empfindliche Haut



**Artikel**  
5m x 1,25cm  
5m x 2,5cm

**Artikelnummer**  
BSN\_02471-00  
BSN\_02472-00

### Silk



**Artikel**  
5m x 1,25cm  
5m x 2,5cm

**Artikelnummer**  
HOH\_40042  
GR\_134.022.56100

### Hydrofilm steril



**Artikel**  
15 x 20cm (50Stk)  
10 x 25cm (25Stk)  
20 x 30cm (10Stk)

**Artikelnummer**  
PH\_9700070  
PH\_6857633  
PH\_6857651

### Hydrofilm Roll 10x10cm



Art.-Nr.: PH\_685792

### Verbandzellstoff 18,5x19cm 5kg ungebleicht



Art.-Nr.: PH\_913075

### Verbandpäckchen



**Artikel**  
klein  
mittel  
groß

**Artikelnummer**  
PH\_7808210  
PH\_7808220  
PH\_7808230

### Druckverbandpäckchen



Art.-Nr.: SÖH\_100201

### Zellstofftupfer 4x5cm 500Stk.



Art.-Nr.: PH\_1432130

### Zellstofftupfer Purzellin-Box



Art.-Nr.: PH\_9968574

### Zetuvit Saugkomresse steril



**Artikel**  
10 x 10cm (einzeln)  
10 x 20cm (einzeln)  
20 x 20cm (15Stk)  
20 x 40cm (5Stk)

**Artikelnummer**  
PH\_4137019  
PH\_4137028  
PH\_413703  
PH\_413704

### Medicomp Saugkomresse unsteril



**Artikel**  
5 x 5cm (25x2Stk)  
7,5 x 7,5cm (25x2Stk)  
10 x 10cm (einzeln)  
10 x 20cm (25x2Stk)

**Artikelnummer**  
PH\_411074  
PH\_411072  
PH\_4110640  
PH\_4110751

### DermaCare Komresse



**Artikel**  
10x10cm  
20x20cm

**Artikelnummer**  
SÖH\_1003105  
SÖH\_1003107

### Augenkomresse 56x70mm einzeln (IV 25 Stk.)



Art.-Nr.: PH\_415540

### ES Kompressen



<b>Artikel</b>	<b>Artikelnummer</b>
5 x 5cm (25x2Stk)	PH_4017214
5 x 5cm (100Stk)	PH_407821
7,5 x 7,5cm (25x2Stk)	PH_401723
7,5 x 7,5cm (100Stk)	PH_407823
10 x 10cm (25x2Stk)	PH_401725
10 x 10cm (20x5Stk)	PH_4018094
10 x 20cm (25x2Stk)	PH_401745

### Aluderm Verbandtuch zur großflächigen Abdeckung

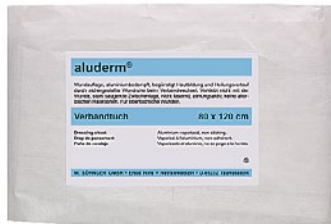

**Artikel**  
40 x 60cm  
80 x 120cm

**Artikelnummer**  
SÖH\_1003204  
SÖH\_1003206

### Alu Verbandtuch steril zur großflächigen Abdeckung



**Artikel**  
40 x 60cm  
60 x 80cm

**Artikelnummer**  
LW\_63100  
LW\_63101

### Aluderm Verbandpäckchen



**Artikel**  
klein  
mittel  
groß

**Artikelnummer**  
SÖH\_1003371  
SÖH\_1003372  
SÖH\_1003373

### Aluderm Komresse einzeln



**Artikel**  
10 x 10cm  
10 x 15cm  
20 x 20cm

**Artikelnummer**  
SÖH\_1003208  
SÖH\_1003209  
SÖH\_1003210

### Aluderm Betttuch 73x220cm



Art.-Nr.: SÖH\_1003207

### Ypsinetz Kopfbandage 25Stk in Box



Art.-Nr.: HOH\_25425

### Fingerschnellverband



Art.-Nr.: LW\_39929

### Waterjel Ambulance Burn Kit



- Inhalt:**  
 1x Decke Burn Wrap 91x76cm  
 1x Gesichtsmaske 30x40cm  
 1x Handkomresse  
 1x Komresse 20x4cm  
 2x Komresse 10x40cm  
 4x Fixierbinde  
 1x Erste Hilfe Schere

Art.-Nr.: WJ\_B-BK-LG-WJE

### Waterjel Catering Burn Kit



- Inhalt:**  
 2x Komresse 5x15cm  
 1x Komresse 10x40cm  
 2x Komresse 10x10cm  
 1x Burn Jel 50ml  
 1x Fixierbinde  
 1x Erste Hilfe Schere

Art.-Nr.: WJ\_BK-SM-CBK

### Waterjel Fire Service Burn Kit



- Inhalt:**  
 1x Gesichtsmaske 30x40cm  
 2x Komresse 10x40cm  
 2x Komresse 10x10cm  
 2x Komresse 5x15cm  
 2x Fixierbinde  
 1x Erste Hilfe Schere

Art.-Nr.: WJ\_BBK-SM-WJE

### Waterjel Industry Burn Kit



- Inhalt:**  
 2x Komresse 5x15cm  
 2x Komresse 10x10cm  
 1x Komresse 10x40cm  
 1x Gesichtsmaske 30x40cm  
 1x Burn Jel 50ml  
 1x Fixierbinde  
 1x Erste Hilfe Schere

Art.-Nr.: WJ\_BBK-SM-IBK

### Waterjel Critical Burn Kit



- Inhalt:**  
 2x Handkomresse  
 2x Komresse 10x10cm  
 1x Gesichtsmaske 30x40cm  
 2x Fixierbinde  
 1x Erste Hilfe Schere

Art.-Nr.: WJ\_B-BKCK-SM-WJE

### Waterjel Burn Kit XS



- Inhalt:**  
 2x Komresse 5x15cm  
 2x Komresse 10x10cm  
 1x Burn Jel 50ml  
 3x Burn Jel je 4g  
 2x Fixierbinde

Art.-Nr.: WJ\_BK-XS-WJE

### Waterjel Emergency Burn Station



- Inhalt:**  
 1x Gesichtsmaske 30x40cm  
 2x Komresse 10x40cm  
 2x Komresse 10x10cm  
 1x Burn Jel 50ml  
 5x Burn Jel je 3,5g  
 2x Fixierbinde  
 1x Erste Hilfe Schere

Art.-Nr.: WJ\_EBS-UNIT1

### Waterjel Blanket Dispenser Station



- Inhalt:**  
 1x Rettungsdecke 91x76cm

Art.-Nr.: WJ\_EBS-UNIT2

### Waterjel Work Station



- Inhalt:**  
 1x Komresse 5x15cm  
 1x Komresse 10x10cm  
 6x Burn Jel je 4g  
 1x Fixierbinde

Art.-Nr.: WJ\_EBS-UNIT3

### Waterjel Komresse in verschiedenen Größen



- | Artikel                              | Artikelnummer |
|--------------------------------------|---------------|
| 5x15cm<br>(15 Stk/Karton, 60Stk/ÜK)  | WJ_B0206      |
| 10x10cm<br>(15 Stk/Karton, 60Stk/ÜK) | WJ_B0404      |
| 10x40cm<br>(7 Stk/Karton, 28Stk/ÜK)  | WJ_B0416      |
| 20x45cm<br>(5 Stk/Karton, 20Stk/ÜK)  | WJ_B0818      |

### Waterjel Handkomresse 20x55cm



Art.-Nr.: WJ\_B0820

### Waterjel Gesichtsmaske 30,5x40,5cm



Art.-Nr.: WJ\_B1216

**Waterjel Decke in Folie  
91x76cm**



Art.-Nr.: WJ\_P3630-1

**Waterjel Decke im Kanister**



**Artikel**  
183x152cm  
244x183cm

**Artikelnummer**  
WJ\_G7260C  
WJ\_G9672C

**Waterjel Burn Jel**



**Artikel**  
120ml (24Stk/ÜK)  
240ml (24Stk/ÜK)

**Artikelnummer**  
WJ\_GBJ 120  
WJ\_GB 240

**Waterjel Burn Jel 80ml  
ÜK=100Stk.**



Art.-Nr.: WJ\_GBJ 80GER

**Waterjel Burn Jel 50ml  
ÜK=24Stk.**



Art.-Nr.: WJ\_GBJ 50G

**Waterjel Burn Jel 4g**



**Artikel**  
3 Stk (ÜK 48 Stk)  
6 Stk

**Artikelnummer**  
WJ\_GBJ 340G  
WJ\_GBJ 640GD

IHR WEINMANN PREMIUM HÄNDLER.

# WEINMANN

medical technology



Ihr Produktspezialist Gregor Herzog

**DIE PREMIUM DISTRIBUTION IN ÖSTERREICH.**

## MEDUMAT STANDARD<sup>2</sup>

MEDUMAT Standard<sup>2</sup> ist Ihr verlässlicher Partner im Notfalleinsatz – ob im bodengebundenen Rettungsdienst, bei der Luftrettung oder im Sanitätsdienst des Militärs. Das intuitiv bedienbare Notfallbeatmungsgerät bietet dank zahlreicher Features maximale Sicherheit für Patienten und Anwender.



### Konfiguration-Optionen:

- ▶ CCSV Modus
- ▶ Flowmessung + ASB
- ▶ Kurvendarstellung
- ▶ Druckkontrollierte Beatmungsmodi
  - verbesserter Transport durch PCV, aPCV, BiLevel +ASB und PVRC +ASB
- ▶ Darstellung der Druck- und Flowkurve
- ▶ Kapnografie
- ▶ Bluetooth-Datenübertragung
- ▶ SIMV-Modus
- ▶ S-IPPV-Modus
- ▶ Inhalationsmodus



Art.-Nr.: WM\_9410

## MEDUVENT STANDARD



Art.-Nr.: WM\_20010-0000

Intuitiv und ergonomisch

Schneller Einstieg

Leicht und platzsparend

O<sub>2</sub> jederzeit zumischen

21%-100% FiO<sub>2</sub>

Kontaminationschutz

Das MEDUVENT Standard Notfallbeatmungsgerät ermöglicht eine **unabhängige Sauerstoffversorgung** und hält die **Beatmung bis zu 7,5 Stunden** mit einer Akkuladung aufrecht. Das turbinenbetriebene Gerät ist ideal für abgelegene Regionen, da es ohne externe Gasversorgung funktioniert und **Sauerstoff** in Konzentrationen von **21 % bis 100 % bereitstellt**. Eine Versorgung des Patienten/der Patientin mit medizinischem Sauerstoff ist dabei jederzeit möglich.

**Prüfbeutel Medumat Testlunge**



Art.-Nr.: WM\_1454

**Easy Lunge Prüfbeutel  
Testlunge für Medumat Easy**



Art.-Nr.: WM\_28625

**Beatmungsventil Medumat  
Standard (a), Easy**



Art.-Nr.: WM\_3280

**Mehrwegschlauch 2m  
Medumat Transport (ohne  
Verbindung + Schutzhülle)**



Art.-Nr.: WM\_28480

**Verbindungsleitung 2m  
Medumat Transport**



Art.-Nr.: WM\_28552

**Beatmungsschlauch 10Stk  
Einweg Easy, Standard (a)**



Art.-Nr.: WM\_22647

**Mehrwegschutzhülle 3m  
für Beatmungsschlauch  
Medumat Transport**



Art.-Nr.: WM\_28686

**Einwegschlauch 3m  
Medumat Transport ohne Zubehör**



Art.-Nr.: WM\_28688

**Einwegschlauch Erwachsene  
Flowsensor + CO2 10Stk.**



Art.-Nr.: WM\_17859

**SET Patientenschlauch 10Stk  
Einweg, Medumat Transport**



Art.-Nr.: WM\_15837-0000

**Einmalschlauchsystem 3m  
mit CO2, ohne BiCheck, 10Stk.**



Art.-Nr.: WM\_15851-0000

**Einmalbeatmungsschlauch  
Transport Kinder 10Stk**



Art.-Nr.: WM\_15867-0000

### Mehrweg Beatmungsschläuche für Medumat Standard<sup>2</sup>



Artikel	2m Länge	3m Länge
Mehrweg-Patientenschlauchsystem	WM_28860	WM_28861
Mehrweg-Patientenschlauchsystem MIT Flowmessung	WM_29197	WM_29198
Mehrweg-Patientenschlauchsystem MIT CO <sub>2</sub> -Messung	WM_28905	WM_28906
Mehrweg-Patientenschlauch MIT Flow&CO <sub>2</sub> -Messung	WM_29190	WM_29191

### Einweg Beatmungsschläuche für Medumat Standard<sup>2</sup>



Artikel	2m Länge	3m Länge
Einweg Schlauchsystem OHNE CO <sub>2</sub>	WM_28865	WM_28866
Einweg Schlauchsystem MIT Flowmessung	WM_29195	WM_29196
Einweg Schlauchsystem MIT CO <sub>2</sub>	WM_28907	WM_28908
Einweg Schlauchsystem MIT Flow&CO <sub>2</sub> -Messung	WM_29192	WM_29193

### Einweg-Patientschlauchsysteme mit reduziertem Totraumvolumen für Medumat Standard<sup>2</sup>



Artikel	Artikelnummer
Einzelnes Schlauchsystem 2m Länge	WM_28867
Einzelnes Schlauchsystem MIT Flowmessung	WM_29194
Einzelnes Schlauchsystem MIT CO <sub>2</sub> - Messung	WM_28904
Einzelnes Schlauchsystem MIT Flowmessung & CO <sub>2</sub> Messung	WM_29199

### Einweg-Patientenschlauchsysteme für Meduvent



Artikel ohne FlowCheck	Artikelnummer
10er-Set Schlauchsysteme	WM_17910
25er-Set Schlauchsysteme	WM_17911
50er-Set Schlauchsysteme	WM_17912

Artikel MIT FlowCheck	Artikelnummer
25er-Set Schlauchsystem	WM_18098



Artikel	Artikelnummer
Mehrweg-Patientenschlauchsystem OHNE MEDUtrigger	WM_35850

**BiCheck Flowsensor**



Art.-Nr.: WM\_22430

**Einmalschlauch mit  
Patientenventil  
Easy (a), Standard (a)**



Art.-Nr.: WM\_28110

**Einwegpatientenschlauch-  
system Medumat Transport**



Art.-Nr.: WM\_28690

**Einmalbeatmungsschlauch  
Medumat Transport  
Kinder + Erwachsene**



Art.-Nr.: WM\_28193

**Oxylog Beatmungsschlauch  
Pedi, 3000/3000+  
Einweg, 5Stk, 1,9m**



Art.-Nr.: DRÄ\_5704964

**Oxylog 1000 Beatmungs-schlauch  
Einweg, 25Stk.**



Art.-Nr.: DRÄ\_2M86837

**Oxylog Beatmungsschlauch  
3000/3000+ /2000+  
Einweg, 5Stk.**



Art.-Nr.: DRÄ\_5703041

**Oxyway Fix I (ohne Tülle) 4 Liter**



Art.-Nr.: WM\_30101

**Oxyway Fix III rechts 50mm**



Art.-Nr.: WM\_30321-0000

**Oxyway Fix III links 50mm**



Art.-Nr.: WM\_30361-0000

**Oxyway Fix III 50mm**



Art.-Nr.: WM\_30421

**Oxyway Fast II Druckminderer**



Art.-Nr.: WM\_30851

**Druckminderer Oxyway Fix III  
30mm rechts**



Art.-Nr.: WM\_30301-0000

**Anschlussstülle mit Überwurfmutter  
notwendig bei O2 Ausgang**



Art.-Nr.: WM\_31122

**Oxyway Fast II G3/4 30mm rechts**



Art.-Nr.: WM\_30891-0000

**Winkelanschlussstülle  
mit Überwurfmutter UNF9/16**



Art.-Nr.: WM\_31130

**Oxyway Fast II G3/4 30mm links**



Art.-Nr.: WM\_31891-0005

**CPAP Atemmaske 5Stk./Pkg**



Artikel	Artikelnummer
XS, pink, Kinder	VY_5557.35
S, gelb, Jugendliche	VY_5557.45
M, grün, Erwachsene	VY_5557.55
L, blau, Erwachsene	VY_5557.65

**CPAP Boussignac  
Geräuschminderer 10Stk./Pkg**



Art.-Nr.: VY\_5558.91

**CPAP Halteband**



Artikel	Artikelnummer
Silikon, grün, 5Stk	VY_5559.01
Kautschuk,weiß, 10Stk	VY_5559.02
Synthetik,schwarz/10Stk	VY_5559.03

**CPAP Komplettsset Erwachsene**



Artikel	Artikelnummer
M, grün	VY_5562.503
L, blau	VY_5562.603

**CPAP Einmal Maske  
versch. Größen**



Artikel	Artikelnummer
Größe S	WM_20703
Größe M	WM_20704
Größe L	WM_20705

**Kopfbänderung CPAP Maske**



Art.-Nr.: WM\_20702

**Ventil-Tubusadapter 20 Stk**



Art.-Nr.: VY\_555.01



**Artikel**

Größe S, Gelb  
Größe M, Grün  
Größe L, Blau

**Artikelnummer**

WM\_20717  
WM\_20718  
WM\_20719

- ▶ **Schnell einsatzbereit** durch vormontierte Kopfbänderung
- ▶ **Maskengrößen durch verschiedene**
- ▶ **Farben** leicht erkennbar
- ▶ **Vermindertes Allergierisiko:** Enthält keinen Naturkautschuklatex
- ▶ Vom Notfallort bis zur Klinik einsetzbar
- ▶ Hohe Dichtigkeit
- ▶ **Komfortabler Maskensitz**
- ▶ **Sicher und einfach anzulegen**

Die Premium-Einwegmaske für die **NIV-Therapie** erfüllt höchste Anforderungen. Damit schafft sie beste Voraussetzungen für den Erfolg Ihrer CPAP-Therapie, denn der **gute Maskensitz** sorgt sowohl für eine **bessere Tolerierung** durch den Patienten, als auch für eine **höhere Dichtigkeit** der Maske.

**EINFACH FÜR DEN ANWENDER, ANGENEHM FÜR DEN PATIENTEN.**

**CPAP Ventil mit Konnektor 5 Stk.**



Art.-Nr.: VY\_5570.13

**Resu Baby Beatmungsbeutel mit Reservoir + Masken 0/0 + 0/1 im Karton**



Art.-Nr.: L\_85005140

**Resu Baby Beatmungsbeutel mit Reservoir ohne Maske im Karton**



Art.-Nr.: L\_85005040

**Resu Kinder Beatmungs-beutel mit Reservoir ohne Masken im Beutel**



Art.-Nr.: L\_86005040

**Resu Kinder Beatmungs-beutel mit Reservoir + Masken 0/1, 2, 3, 4 im Karton**



Art.-Nr.: L\_86005140

**Resu Kinder Beatmungs-beutel mit Reservoir + Masken 3/4 im Karton**



Art.-Nr.: L\_86005240

**Resu Erwachsene Beatmungsbeutel mit Reservoir ohne Masken im Karton**



Art.-Nr.: L\_87005040

**Resu Erwachsene Beatmungsbeutel mit Reservoir + Masken 3/4 + 4/5 im Karton**



Art.-Nr.: L\_87005140

**Laerdal Silikonmaske versch. Größen**



Artikel	Artikelnummer	
Größe 0/0	Kleinkinder Resu	L_851500
Größe 0/1	Kleinkinder Resu	L_851600
Größe 2	Resu	L_851700
Größe 3/4	Resu	L_860220
Größe 4/5	Resu	L_870220

**The BAG Resuscitator, verschiedene Größen**



Artikel	Artikelnummer
Größe 1 Neugeborene	L_84711040
Größe 2 Kinder	L_84722040
Größe 3 Kinder	L_84723040
Größe 4 Erwachsene	L_84734040
Größe 5 Erwachsene	L_84735040

**Laerdal Arretierbügel Verschlussklemmen, 10Stk.**



L\_851103

**Laerdal Beatmungsmaske Einweg einzeln**



Artikel	Artikelnummer
Größe 1	L_845155
Größe 2	L_845156
Größe 3	L_845150
Größe 4	L_845160
Größe 5	L_845170

**Laerdal Einweg O2 Reservoir**



Artikel	Artikelnummer
600ml	L_551901
2600ml	L_870702

**Pocket Mask Einwegventil Handschuhe und Bakterienfilter**



Art.-Nr.: L\_82001110

**Pocket Mask mit O2 Anschluss Einwegventil, Filter, Kopfband**



Art.-Nr.: L\_83001110

**Pocket Mask mit O2 Anschluss im blau gelben Softpack**



Art.-Nr.: L\_82004010

**Einwegventil f. Pocket Mask**



Art.-Nr.: L\_820410

**Ambu Spur II + Reservoir + Maske Gr. 5, demandventilfähig**



Art.-Nr.: A\_325023000

### Sauerstoffreservoir Ambu Mark IV



Art.-Nr.: A\_304000507

### Sauerstoffreservoir Ambu Mark III



Art.-Nr.: A\_304 000 508

### Ambu Beatmungsmaske Klarsicht, versch. Größen



Artikel	Artikelnummer
Größe 0 ohne Bohrung	A_000315000
Größe 0/A	A_000313000
Größe 2	A_000316000
Größe 3/4	A_000312000
Größe 5	A_000317000

### Ambu Spur II + Reservoir für Kinder + Maske



Art.-Nr.: A\_330023000

### Ambu Spur II + Reservoir für Babys + Maske (bis 10kg)



Art.-Nr.: A\_335002000

### Ambu Mark 4 Baby-Beutel mit Reservoirschlauch



Art.-Nr.: A\_299005000

### Ambu Mark IV Mehrweg Beatmungsbeutel + 2 Reservoir ohne Ventil



Art.-Nr.: A\_304004000

### Ambu King Einwegmaske verschiedene Größen



Artikel	Artikelnummer
Größe 1, rosa	A_1012
Größe 2, rot	A_1022
Größe 3, violett	A_1032 H
Größe 4, grün	A_1045 H
Größe 5, braun	A_1055 H
Größe 6, blau	A_1065 H
Größe 7RD, beige	A_1075 H

### Ambu Einweg Peep Ventil inkl. 30x18mm Adapter



Art.-Nr.: A\_199103001

**Patientenventil Ambu Mark IV**



Art.-Nr.: A\_295000501

**Peep Ventil 10cm H2O  
Ambu Beatmungsbeutel  
+ 2 Adapter orange**



Art.-Nr.: HUM\_HPVO6-10

**Ambu Einweg Maske Plus  
versch. Größen, 20 Stk/Karton**



Artikel	Artikelnummer
Größe 0 Neugeborene	A_000252951
Größe 1 Säugling	A_000252952
Größe 2 Kleinkind	A_000252953
Größe 3 Jugendliche	A_000252954
Größe 4	
Erwachsene mittel	A_000252955
Größe 5	
Erwachsene groß	A_000252956

**Notfallsauerstoffeinheit 100l  
inklusive Maske**



Art.-Nr.: FW\_26111

**Koloszar Safelife  
Schlüsselanhänger**

**Inhalt:**

- ▶ Beatmungshilfe
- ▶ Handschuhe

Auch mit  
Ihrem  
**LOGO**  
erhältlich!



Artikel	Artikelnummer
blau	HUM_HBT01-BLAU
schwarz	HUM_HBT01-SCHWARZ
rot	HUM_HBT01-ROT
gelb	HUM_HBT01-GELB

**Aerosolmaske Erwachsene  
mit Vernebler, ÜK=50Stk.**



Art.-Nr.: DH\_01.000.08.753

**Aerosolmaske Kinder  
mit Vernebler, ÜK=50Stk.**



Art.-Nr.: DH\_01.000.08.752

**Nasopharyngeal Tubus Airway (10 Stk./Pkg.)**

- Nasopharyngeal Tubus Airway CH 12
- Nasopharyngeal Tubus Airway CH 14
- Nasopharyngeal Tubus Airway CH 16
- Nasopharyngeal Tubus Airway CH 18
- Nasopharyngeal Tubus Airway CH 20
- Nasopharyngeal Tubus Airway CH 22
- Nasopharyngeal Tubus Airway CH 24
- Nasopharyngeal Tubus Airway CH 26
- Nasopharyngeal Tubus Airway CH 28
- Nasopharyngeal Tubus Airway CH 30
- Nasopharyngeal Tubus Airway CH 32
- Nasopharyngeal Tubus Airway CH 34
- Nasopharyngeal Tubus Airway CH 36

- RÜ\_125410-000120
- RÜ\_125410-000140
- RÜ\_125410-000160
- RÜ\_125410-000180
- RÜ\_125410-000200
- RÜ\_125410-000220
- RÜ\_125410-000240
- RÜ\_125410-000260
- RÜ\_125410-000280
- RÜ\_125410-000300
- RÜ\_125410-000320
- RÜ\_125410-000340
- RÜ\_125410-000360

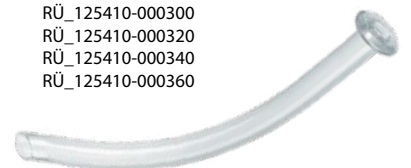

### Videolaryngoskop McGrath weiß, inkl. Batterie

#### Neue Version!

- ▶ verbesserte Optik durch neue Kamera
- ▶ minutengenaue Batterieanzeige
- ▶ höhere Robustheit
- ▶ automatische Abschaltfunktion
- ▶ hellere, wärmere LED für bessere Darstellung



Art.-Nr.: MC\_301-000-000

### McGrath Batterie



Art.-Nr.: MC\_340-000-000

### Videolaryngoskop 3,5 LED inklusive Tasche USB



Art.-Nr.: DH\_91.000.01.002

### Einwegspatel f. Dahlhausen Videolaryngoskop 3D ÜK=10Stk.



#### Artikel

Gr. MAC1  
Gr. MAC2  
Gr. MAC3  
Gr. MAC4  
Gr. MAC DX3

#### Artikelnummer

DH\_91.000.03.001  
DH\_91.000.03.002  
DH\_91.000.03.003  
DH\_91.000.03.004  
DH\_91.000.03.005

### Einwegspatel für McGrath ÜK=10Stk.



#### Artikel

MAC1  
MAC2  
MAC3  
MAC4

#### Artikelnummer

PHY\_11996-000413  
PHY\_11996-000414  
PHY\_11996-000415  
PHY\_11996-000416

### McGrath X-Blade Einwegspatel für erschwerte Laryngoskopie



Art.-Nr.: PHY\_11996-000398

### KAWE Econo Macintosh Warmlichtspatel

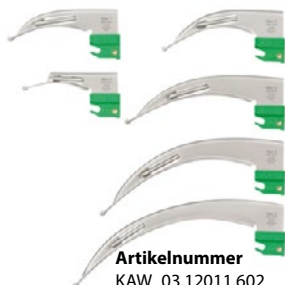

#### Artikel

Größe 0  
Größe 1  
Größe 2  
Größe 3  
Größe 4  
Größe 5

#### Artikelnummer

KAW\_03.12011.602  
KAW\_03.12011.612  
KAW\_03.12011.622  
KAW\_03.12011.632  
KAW\_03.12011.642  
KAW\_03.12011.652

### KAWE Econo Spatel Miller Warmlicht, versch. Größen



#### Artikel

Größe 0  
Größe 1  
Größe 2  
Größe 3  
Größe 4

#### Artikelnummer

KAW\_03.12021.602  
KAW\_03.12021.612  
KAW\_03.12021.622  
KAW\_03.12021.632  
KAW\_03.12021.642

### KAWE Econo Batteriegriff Warmlicht



Art.-Nr.: KAW\_03.11001.721

### Kaltlicht Batteriegriff Fiberoptik



Art.-Nr.: KAW\_03.41000.721

### Kaltlicht Batteriegriff Klein Baby



Art.-Nr.: KAW\_03.41005.711

### Warmlicht Batteriegriff



Art.-Nr.: KAW\_03.11000.721

### Laryngoskopspatel Miller Kaltlicht



Artikel	Artikelnummer
Größe 00	KAW_03.42023.591
Größe 0	KAW_03.42023.601
Größe 1	KAW_03.42023.611
Größe 2	KAW_03.42023.621
Größe 3	KAW_03.42023.631
Größe 4	KAW_03.42023.641

### Einwegspatel Mac Metall Kaltlicht



Artikel	Artikelnummer
Größe 0	DH_90.003.10.700
Größe 1	DH_90.003.10.701
Größe 2	DH_90.003.10.702
Größe 3	DH_90.003.10.703
Größe 4	DH_90.003.10.704
Größe 5	DH_90.003.10.705

### Einwegspatel Miller Metall Kaltlicht



Artikel	Artikelnummer
Größe 0	DH_9000310800
Größe 1	DH_9000310801
Größe 2	DH_9000310802
Größe 3	DH_9000310803

### Einwegspatel Macintosh unsteril



Artikel	Artikelnummer
Größe 1 (25Stk)	HE_F-000.22.761
Größe 2 (25Stk)	HE_F-000.22.762
Größe 3 (25Stk)	HE_F-000.22.763
Größe 4 (25Stk)	HE_F-000.22.764
Größe 2 (20Stk)	KAW_03.43014.622
Größe 3 (20Stk)	KAW_03.43014.632
Größe 4 (20Stk)	KAW_03.43014.642

### Kaltlicht Spatel Macintosh verschiedene Größen



Artikel	Artikelnummer
Größe 0	KAW_03.42013.601
Größe 1	KAW_03.42013.611
Größe 2	KAW_03.42013.621
Größe 3	KAW_03.42013.631
Größe 4	KAW_03.42013.641
Größe 5	KAW_03.42013.651

### Ersatzlampe Kaltlicht für Laryngoskop



Art.-Nr.: KAW\_12.75141.003

### Laryngoskop Ersatzlampe Warmlicht



Artikel	Artikelnummer
0-1	KAW_12.75126.003
2-5	KAW_12.75127.003

### Beißblock VBM und Larynx tubenfixierung, 1Stk.



Art.-Nr.: VBM\_40-66-060

### Microcuff Trachealtubus 10Stk.



Artikel	Artikelnummer
Größe 3	LL_59069
Größe 3,5	LL_59070
Größe 4	LL_58878
Größe 4,5	LL_58879
Größe 5	LL_59071
Größe 5,5	LL_59105

### Econo Endo Tubus mit Cuff

Artikel	Artikelnummer
Größe 3,0	AB_841030
Größe 3,5	AB_841035
Größe 4,0	AB_841040
Größe 4,5	AB_841045
Größe 5,0	AB_841050
Größe 5,5	AB_841055
Größe 6,0	AB_841060
Größe 6,5	AB_841065
Größe 7,0	AB_841070
Größe 7,5	AB_841075
Größe 8,0	AB_841080
Größe 8,5	AB_841085
Größe 9,0	AB_841090
Größe 9,5	AB_841095
Größe 10	AB_841100

### Econo Endo Tubus ohne Cuff



Artikel	Artikelnummer
Größe 2,0	AB_842020
Größe 2,5	AB_842025
Größe 3,0	AB_842030
Größe 3,5	AB_842035
Größe 4,0	AB_842040
Größe 4,5	AB_842045

### Endosid Endo Tubus und Mandrin + Spritzen



Artikel	Artikelnummer
Größe 5,0	DR_SY0106-A050
Größe 5,5	DR_SY0106-A055
Größe 6,0	DR_SY0106-A060
Größe 6,5	DR_SY0106-A065
Größe 7,0	DR_SY0106-A070
Größe 7,5	DR_SY0106-A075
Größe 8,0	DR_SY0106-A080
Größe 8,5	DR_SY0106-A085
Größe 9,0	DR_SY0106-A090
Größe 9,5	DR_SY0106-A095

### Flexiset Trachealtubus mit Mandrin



Artikel	Artikelnummer
Größe 5,0	RÜ_112481-000050
Größe 5,5	RÜ_112481-000055
Größe 6,0	RÜ_112481-000060
Größe 6,5	RÜ_112481-000065
Größe 7,0	RÜ_112481-000070
Größe 7,5	RÜ_112481-000075
Größe 8,0	RÜ_112481-000080
Größe 8,5	RÜ_112481-000085
Größe 9,0	RÜ_112481-000090

### Trachealtubus ohne Cuff



Artikel	Artikelnummer
Größe 2,0	RÜ_100380-000020
Größe 2,5	RÜ_100380-000025
Größe 3,0	RÜ_100380-000030
Größe 3,5	RÜ_100380-000035
Größe 4,5	RÜ_100380-000045
Größe 5,0	RÜ_100380-000050
Größe 5,5	RÜ_100380-000055

### Edotrachealtubus mit Cuff, Führungsstab und Blockerspritze



Artikel	Artikelnummer
Größe 5,0	DR_SY0106-A050
Größe 5,5	DR_SY0106-A055
Größe 6,0	DR_SY0106-A060
Größe 6,5	DR_SY0106-A065
Größe 7,0	DR_SY0106-A070
Größe 7,5	DR_SY0106-A075
Größe 8,0	DR_SY0106-A080
Größe 8,5	DR_SY0106-A085
Größe 9,0	DR_SY0106-A090
Größe 9,5	DR_SY0106-A095

### Larynxtubus LTS-D Gr.0, <5kg, transparent mit Spritze



Art.-Nr.: VBM\_32-06-100-1

### Larynxtubus LTS-D Gr.1, 5-12kg, weiß mit Spritze



Art.-Nr.: VBM\_32-06-101-1

### Larynxtubus LTS-D Gr.2, 12-25kg, grün mit Spritze



Art.-Nr.: VBM\_32-06-102-1

### Larynxtubus LTS-D Gr.2,5, <125-150cm, orange mit Spritze



Art.-Nr.: VBM\_32-06-125-1

### Larynxtubus LTS-D Gr.3, <155cm, gelb mit Spritze



Art.-Nr.: VBM\_32-06-103-1

### Larynxtubus LTS-D Gr.5, >180cm, violett mit Spritze



Art.-Nr.: VBM\_32-06-105-1

### Larynxtubus LTS-D Gr.4, 155-180cm, rot mit Spritze



Art.-Nr.: VBM\_32-06-104-1

### 10Stk Larynxtubus LTS-D ohne Spritze/Fixierung



Artikel	Artikelnummer
Gr. 0, transparent	VBM_32-06-000-1
Gr. 1, weiß	VBM_32-06-001-1
Gr. 2, grün	VBM_32-06-002-1
Gr. 2,5, rot/orange	VBM_32-06-025-1
Gr. 3, gelb	VBM_32-06-003-1
Gr. 4, rot	VBM_32-06-004-1
Gr. 5, violett	VBM_32-06-005-1

### Larynxtubus iLTS-D



Artikel	Artikelnummer
10Stk, Gr. 2,5/3 125-155cm + 1 Spritze farbcodiert	VBM_32-08-023-1
1 Stk, Gr. 2,5/3 125-155cm + 1 Spritze farbcodiert	VBM_32-08-123-1
10Stk, Gr. 4/5 > 155cm, + 1 Spritze farbcodiert	VBM_32-08-045-1
1 Stk, Gr. 4/5 > 155cm, + 1 Spritze farbcodiert	VBM_32-08-145-1

### Notfall Set Larynxtuben Kinder LTS-D Gr.0,1,2;2,5 mit Spritze



Art.-Nr.: VBM\_32-06-309-1

### Notfall Set Larynxtuben LTS-D Erwachsene Gr.3,4,5 mit Spritze



Art.-Nr.: VBM\_32-06-209-1

### Spritze für Larynxtuben farbcodiert



Art.-Nr.: VBM\_54-04-555

### I-Gel supraglottischer Atemweg



Artikel	Artikelnummer
Größe 1 (2-5kg)	INS_8201000
Größe 1,5(10-25kg)	INS_8215000
Größe 2 (10-25kg)	INS_8202000
Größe 2,5(25-35kg)	INS_8225000
Größe 3 (30-60kg)	INS_8203000
Größe 4 (50-90kg)	INS_8204000
Größe 5 (+90kg)	INS_8205000

### Larynxmaske Einweg verschiedene Größen



Artikel	Artikelnummer
Größe 1	A_321100000
Größe 1,5	A_321150000
Größe 2	A_321200000
Größe 2,5	A_321250000
Größe 3	A_321300000
Größe 4	A_321400000
Größe 5	A_321500000
Größe 6	A_321600000

### Ambu AuraGain Larynxmasken



Artikel	Artikelnummer
Größe 1	A_408100000
Größe 1,5	A_408150000
Größe 2	A_408200000
Größe 2,5	A_408250000
Größe 3	A_408300000
Größe 4	A_408400000
Größe 5	A_408500000
Größe 6	A_408600000

### Guedeltubus verschiedene Ausführungen



Artikel	Artikelnummer
G000 rosa	DR_GUEDEL 000
G00 blau	DR_GUEDEL 00
G0 schwarz	DR_GUEDEL 0
G1 weiß	DR_GUEDEL 1
G2 grün	DR_GUEDEL 2
G3 gelb	DR_GUEDEL 3
G4 rot	DR_GUEDEL 4
G5 hellblau	DR_GUEDEL 5

### Guedeltubus-Set in Box G000 bis G5



Art.-Nr.: SER\_I7GT-BOX

### Nasopharyngealtubus PVC



Artikel	Artikelnummer
CH 24 6mm	DH_43.008.03.060
CH 26 6,5mm	DH_43.008.03.065
CH 28 7mm	DH_43.008.03.070
CH 30 7,5mm	MC_8888247049
CH 32 8mm	MC_8888247056

### Gänsegurgel gerade 20cm



Art.-Nr.: DH\_13.501.00.020

### Gänsegurgel m. Absaugkanal 20cm



Art.-Nr.: DH\_43.500.15.202

### Gänsegurgel 15F-22F 50mm, gerade



Art.-Nr.: DH\_13.501.00.005

**Tubusverlängerung m. Winkeladapter 25 Stk.**



Art.-Nr.: MC\_330/5308

**Cuffill-Spritze digitale Cuffdruckmessung 100 Anwendungen**



Art.-Nr.: VBM\_59-10-100

**Thomas Select Tubenhalter**



Art.-Nr.: L\_600-42500

**Cuffdruck Messgerät**



Art.-Nr.: VBM\_54-07-000

**Einführungsmandrin Satin Slip**



Artikel	Artikelnummer
klein 2,5-4,5mm	MC_116-06
mittel 4-6mm	MC_116-10
groß 5-10mm	MC_116-14

**Magill Zange Einweg**



Artikel	Artikelnummer
15cm (25 Stk)	SLZ_TAAN3799
20cm (20 Stk)	SLZ_TAAN3800
25cm (20 Stk)	SLZ_TAAN3811

**EasyCap II CO2 Detektor 6Stk.**



Art.-Nr.: MC\_EASYCAP II\_6

**Pedi Cap CO2 Detektor 6Stk - 15kg**



Art.-Nr.: MC\_PEDICAP

**Aqua Gel 5g Beutel Gleitmittel steril**



Art.-Nr.: OPTI\_1120E

**Aqua Gel 150x5g Beutel VORTEILSPACK!**



Art.-Nr.: OPTI\_1120

**LCSU 4, 300ML**  
**LCSU 4, 800ML**  
**LCSU 4, 300ML, RTCS, FLUGTAUGLICH**



**Laerdal**  
*helping save lives*

Die Absaugeinheit Laerdal Compact Suction Unit (LCSU) 4 kombiniert robustes Design mit geringem Gewicht, ist leicht zu transportieren und damit ein unverzichtbares Werkzeug für jeden Ersthelfer.

**KOMPAKT**

Nach 40 Jahren Innovation im Bereich der Absaugung stellt Laerdal mit der LCSU 4 unsere neueste Kompakteinheit vor. Sie wiegt lediglich 1,5 kg und hat einen Durchfluss von 30 LPM – die LCSU 4 ist das perfekte Werkzeug für Ersthelfer und medizinische Fachkräfte. Der entsorgbare Kanister rastet ein und macht externe Schläuche überflüssig, die den Rettungsprozess bislang oft verlangsamt haben.

**LEISTUNGSSTARK**

Mit einem Leistungsbereich von 50-550 mmHg kann diese tragbare Absaugeinheit bei allen Patienten eingesetzt werden, vom Neugeborenen bis zum Erwachsenen. Durch die pädiatrische Leistungsbereich- und die LED-Anzeige erleichtert die LCSU 4 das Absaugen auch in den schwierigsten Situationen.

Die LED-Anzeige gewährt zusammen mit dem "großen Klick-Knopf" verbesserte Kontrolle, sodass angemessene Versorgung auch mit großen Handschuhen möglich ist.

**ZUVERLÄSSIG**

Die Laerdal Compact Suction Unit 4 erfüllt dank ihrer enormen Vielseitigkeit alle nur denkbaren Absauganforderungen. Die LCSU 4 kann in weniger als einer Minute von 300 ml Kapazität in 800 ml umkonfiguriert werden. Die LCSU 4 ermöglicht Ihnen das Absaugen mit 300 oder 800 ml Kapazität, und das bei einer Batterieleistung von 45 Minuten. Absaugen mit freiem Durchlauf, sodass Fachkräfte damit auch die härtesten Herausforderungen meistern können.

<p><b>LCSU 4 300ml komplett</b></p>  <p>Art.-Nr.: L_880061</p>	<p><b>LCSU 4 300ml komplett RTCS, flugtauglich</b></p>  <p>Art.-Nr.: L_880062</p>	<p><b>LCSU 4 800ml komplett</b></p>  <p>Art.-Nr.: L_880051</p>
<p><b>LCSU 4 800ml komplett RTCS, flugtauglich</b></p>  <p>Art.-Nr.: L_880052</p>	<p><b>LCSU 4 wiederaufladbare Batterie 12V DC NiMH</b></p>  <p>Art.-Nr.: L_886113</p>	<p><b>300ml Disp. Kanister + Schlauch f. LCSU 4</b></p>  <p>Art.-Nr.: L_886100</p>

## LSU 4000 MIT MEHRWEG-KANISTER

## LSU 4000 MIT SERRES KANISTER SYSTEM



**Laerdal**  
helping save lives

### DIE NEUE LSU - LEISE, SAUGSTARK, UNVERWÜSTLICH

Die LSU ist die erste Absaugeinheit mit Selbsttestfunktion. Mit nur einem Tastendruck überprüft sich das Gerät selbsttätig. Die LSU verfügt über ein integriertes Ladegerät. Der Akku kann jederzeit ausgetauscht werden.

### EINFACHSTE BEDIENUNG

selbst mit dicken Schutzhandschuhen ist der Bedienknopf leicht einzustellen.

### STABILES GEHÄUSE

durch die robuste Bauweise und Merkmale wie z.B. abgerundete und verstärkte Kanten sowie gummierte Protektoren, ist die neue LSU für alle Einsatzzwecke geeignet.

### LEISE

extrem leise, deshalb bestens geeignet zum Einsatz z.B. auf Säuglings- oder Pflegestationen sowie im Home-Care-Bereich. Flexibel - das Gerät ist mit einem eingebautem Netzteil ausgestattet und kann direkt mit 220V oder 12V betrieben werden. Optional erhältlich ist die Lade-Wandhalterung in der 12V- oder 220V-Ausführung.

### LEISTUNGSFÄHIG

hohe Saugleistung von 25 l/min bei 500+ mmHg.

### Mit Mehrweg-Kanister

LSU 4000 mit Mehrweg-System  
Absaugschlauch ohne Spitze LSU4000/LPSU  
Einweg-Absaugschlauch LSU4000  
Schwimmerball/Float Ball LSU4000 10Stk  
Schultergurt für LSU4000  
LSU 4000 12V ( KFZ) Ladekabel  
LSU NiMH Batterie (für LSU 4000)  
Mehrweg-Kanister f. LSU 4000  
Seitentasche LSU 4000  
Lade-Wandhalterung 12V für LSU 4000  
Lade-Wandhalterung 220V für LSU 4000  
Vakuum Dichtring 10 Stück f. LSU 4000 Mehrweg-Behälter

L\_78000033  
L\_770410  
L\_780412  
L\_781002  
L\_782300  
L\_780200  
L\_780800  
L\_784000  
L\_78240040  
L\_782600  
L\_782620  
L\_784008



### Mit Serres Kanister System (Einweg)

LSU 4000 mit Serres Absaugbeutel D  
Serres Kanister 1000ml durchsichtig  
Serres Label Aufkleber LSU  
Serres LSU Kanisterhalter  
Serres High Efficiency  
Serres Anschlusschlauch mit Winkel  
Serres Schlauchset durchsichtig  
Serres Vakuum Konnektor

L\_78003033  
L\_57300  
L\_780332  
L\_780451  
L\_781203  
L\_781204  
L\_781205  
L\_781206



# SERRES ACCUVAC PRO / SERRES ACCUVAC LITE

Von Profis für Profis

## ACCUVAC PRO - DAS ABSAUGGERÄT FÜR DEN RETTUNGSDIENST

Bei der Absaugung des Mund- und Rachenraumes eines Patienten bzw. bei einer endotrachealen Absaugung sorgt das tragbare Absauggerät ACCUVAC Pro schnell für freie Atemwege. Die hohe Saugleistung der elektrischen Absaugpumpe sowie die einfache Handhabung des Gerätes sichern im Rettungseinsatz eine effektive und schnelle Behandlung des Patienten.

Das handlich kompakte Absauggerät kann innerhalb und außerhalb von Rettungsdienstfahrzeugen eingesetzt werden.



Art.-Nr.: WM\_11605



## ACCUVAC LITE

ACCUVAC Lite bietet Ihnen ähnliche Vorteile in der Bedienung wie ACCUVAC Pro. Das robuste Gehäuse und die intelligente Unterbringung von Sekretbehälter und Absaugschlauch sind identisch. So auch der ergonomische Tragegriff und das praktische Zubehör, wie die Schutztasche und die Zubehörta-sche.

Die Absaugpumpe ACCUVAC Lite dient den Rettungsdiensten nicht nur für die Absaugung der Atemwege, ebenso ist sie für die Evakuierung von Vakuumschienen und Vakuummatratzen einsetzbar. Für alle Notfälle ist der Rettungsdienst mit der Absaugpumpe ACCUVAC Lite also bestens gerüstet.

Die Einstellung des erforderlichen Unterdrucks erfolgt bei ACCUVAC Lite über einen stufenlosen, großen Drehregler. So kann der Unterdruck sehr fein eingestellt werden. Ablesbar ist der Unterdruck über ein Manometer.



Art.-Nr.: WM\_11705



**Lithium Ionen Akku  
für Accuvac Pro**



Art.-Nr.: WM\_11603

**Bleiakku für Accuvac  
Basic und Lite**



Art.-Nr.: WM\_10747

**Accuvac Rescue Set Ni-Cd Akku  
(mit Klappferrit)**



Art.-Nr.: WM\_15830

**Zubehörtasche für Accuvac  
Pro und Lite**



Art.-Nr.: WM\_11690

**Schutztasche für Accuvac  
Pro und Lite**



Art.-Nr.: WM\_11692

**Tragegurt Accuvac  
für Schutztasche**



Art.-Nr.: WM\_11693

**Netz + Ladegerät 220V inkl.  
Europastecker Accuvac**



Art.-Nr.: WM\_2620-0000

**Einweg Bakterienfilter  
für Accuvac Rescue VE=10Stk**



Art.-Nr.: WM\_17830

**Fingertip Accuvac**



Art.-Nr.: WM\_10666

**Serres Einmalabsaug Schlauch  
und Fingertip abnehmbar**



Artikel	Artikelnummer
einzel	WM_10778
10Stk	WM_15935.10STK
20Stk	WM_15936.20STK
50Stk	WM_15937.50STK

**Serres Einmal-Absaugbeutel  
1000ml**



Artikel	Artikelnummer
1 Stk	HUM_57557
10Stk	WM_15932
20Stk	WM_15933
50Stk	WM_15934

**Serres Behälter 1000ml**



Art.-Nr.: WM\_10775

**Patienten-Konnektor  
Serres 50Stk.**



Art.-Nr.: BEN\_SE57612

**VBM Handabsaugpumpe  
komplett**



Art.-Nr.: VBM\_30-55-500

**Umrüstsatz auf Einweg  
Serres System Accuvac**



Art.-Nr.: WM\_15930

**Accuvac Rescue/Serres Basic Set  
Korbhalter**



Art.-Nr.: WM\_15931

**Handabsaugpumpe  
Econo Line**



Art.-Nr.: HUM\_HAG01-HP

**Absaugkatheter  
100Stk/Karton**



Artikel	Artikelnummer
CH 6 grün	HUM_HAK115006
CH 8 violett	HUM_HAK115008
CH 10 schwarz	HUM_HAK115010
CH 12 weiß	HUM_HAK115012
CH 14 dunkelgrün	HUM_HAK115014
CH 16 orange	HUM_HAK115016
CH 18 rot	HUM_HAK115018

**Einmalsammelbehälter 300ml für  
Handabsaugpumpe**



Art.-Nr.: HUM\_HAG01-HP-AG

# IHR PAX PREMIUM HÄNDLER.

# PAX

Ihr Produktspezialist Michael Täufinger.



## DIE PREMIUM DISTRIBUTION IN ÖSTERREICH.

**PAX Wasserkuppe L**  
42x57x23cm, 38,8L, 2,5kg



Farbvarianten  
Materialvarianten  
TEC  
RIT

Art.Nr.: 20005

**PAX Wasserkuppe L-ST**  
53,5x57x23cm, 44,21 L, 2,8kg



Farbvarianten  
Materialvarianten  
TEC

Art.Nr.: 20016

**PAX Wasserkuppe L-ST-FT**  
58x57x32,5cm, 53,05L, 3,15kg



Farbvarianten  
Materialvarianten  
TEC

Art.Nr.: 20000

**PAX Wasserkuppe L-FT**  
42x57x32,5cm, 47,72L, 2,5kg



Farbvarianten  
Materialvarianten  
TEC

Art.Nr.: 20010

**PAX Wasserkuppe L-FT2**  
42x57x32,5cm, 56,55L, 3,43kg



Farbvarianten  
Materialvarianten  
TEC  
RIT

Art.Nr.: 20012

**PAX Wasserkuppe L-ST-FT2**  
58x57x32,5cm, 61,89L, 3,5kg



Farbvarianten  
Materialvarianten  
TEC  
RIT

Art.Nr.: 20019

**PAX Wasserkuppe L-FT2 Trolley**  
42x60x36cm, 84L, 5,2kg



Farbvarianten



Sie möchten eine Tasche  
oder einen Rucksack  
personalisieren?  
Individuelle  
Beschriftungen möglich!

Art.Nr.: 20012

**PAX Feldberg SAN**  
39x48x22cm, 41,2L, 2,3kg

Farbvarianten  
Materialvarianten  
TEC

Art.Nr.: 20037

**PAX Berlin**  
39x56,5x25,5cm, 56L, 2,87kg

Farbvarianten  
Materialvarianten  
PLAN TEC

Art.Nr.: 20029

**PAX SEG klein**  
29,5x44x22,5cm, 29,2L, 1,36kg

Farbvarianten  
Materialvarianten  
PLAN

Art.Nr.: 20042

**PAX SEG groß dunkelblau**  
35x47x19cm, 31,2L, 1,65kg

Farbvarianten  
Materialvarianten  
PLAN

Art.Nr.: 200430207

**PAX P5/11 2.0**  
**Der neue Rucksack von PAX**

Materialvarianten  
RIT TEC  
Farbvarianten

P5/11 2.0 XL  
Flugrettung  
40x20x24cm,  
49,92L

P5/11 2.0 XL  
40x52x26cm,  
54,08L, 3,62kg

P5/11 2.0 L  
40x52x22cm,  
45,76L, 3,2kg

P5/11 2.0 M  
40x52x16cm,  
33,28L, 3,15kg

## Innentaschen PAX P5/11 2.0



Materialvariante

RIT

**Wir konfigurieren mit Ihnen gemeinsam Ihren persönlichen PAX P5/11 2.0 Rucksack und stimmen diesen auf Ihre Bedürfnisse ab! Gerne beraten wir Sie unter +43 2622/86101 oder [office@koloszar.at](mailto:office@koloszar.at).**

Alle Taschen in allen Farben erhältlich!



**PAX Innentaschenset 1 - geschweißt**  
bestehend aus 2x M, 2x FT, 0,40kg



Materialvarianten

TEX

Art.Nr.: 130363200

**PAX Innentaschenset 2 - geschweißt**  
bestehend aus 2x S, 2x M, 1x L, 0,40kg



Materialvarianten

TEX

Art.Nr.: 130373200

**PAX Innentaschenset 3 - geschweißt**  
bestehend aus 2x S, 4x M, 2x FT, 1x L, 0,80 kg



Materialvarianten

TEX

Art.Nr.: 133743200

**PAX Innentaschenset Kindernotfall**  
geschweißt, 4x L, 1x KT, 0,56kg



Materialvarianten

TEX

Art.Nr.: 130383200

**PAX Innentasche S - geschweißt**  
15x8x8cm, 0,05kg



Art.Nr.: 10209

**PAX Innentasche M - geschweißt**  
17x15x8cm, 0,08kg



Art.Nr.: 10210

**PAX Innentasche L - geschweißt**  
30x15x8cm, 0,11kg, 10L



Art.Nr.: 10211

**PAX Innentasche FT - geschweißt**  
23x18x8cm, 0,11kg



Art.Nr.: 10212

**PAX Innentasche KT - geschweißt**  
40x50x8cm, 0,10kg, 1,6L



Art.Nr.: 10213

**PAX Mittelwand WK Infusion/Intubation**  
33,5x48x9,5cm, 1,20kg, 15,2L



Art.Nr.: 206260310

**PAX Mittelwand WK Ampullarium - PCI**  
34x48x7cm, 1,6kg, 11,42L



**PAX Mittelwand Ampullarium**  
34x48x7cm, 1,60kg, 11L



**PAX Mittelwand Modul**  
34x48x7cm, 0,80kg



Materialvarianten

TEC

Art.Nr.: 202200310

**PAX First Responder**  
40x25,5x22cm, 1kg, 22,4L



Farbvarianten



Materialvarianten

PLAN

Art.Nr.: 20062

**PAX Notfalltasche Dresden**  
62x40x40cm, 3,10kg, 99L



Farbvarianten



Materialvarianten

TEC

Art.Nr.: 20066

**PAX Notfalltasche Gladbach**  
70x40x37cm, 2,80kg, 103,6L



Farbvarianten



Materialvarianten

PLAN

Art.Nr.: 20067

**PAX Notfalltasche Essen**  
48x25,5x24cm, 1,43kg, 29L



Farbvarianten



Materialvarianten

PLAN

Art.Nr.: 20063

**PAX Intubationstasche S**  
31x16x4cm, 0,28kg, 10L



Art.Nr.: 202080407

**PAX Kindernotfalltasche**  
59x35x26cm, 2,63kg, 53,7L



Farbvarianten



Materialvarianten

PLAN

Art.Nr.: 20069

**PAX Kindernotfalltasche Erweiterung**  
44,5x33x11cm, 1,41kg, 16,1L



Materialvarianten

PLAN

Art.Nr.: 200680308

**PAX PRO Series-Ampullarium BTM 9**  
14x14x5cm, 0,16kg, 0,98L



Farbvarianten  
  
Materialvarianten  
TEC

Art.Nr.: 22437

**PAX PRO Ampullarium BTM 5**  
13,5x9x6cm, 0,11kg, 0,7L



Farbvarianten  
  
Materialvarianten  
TEC

Art.Nr.: 23257

**PAX Ampullarium XS**  
17,5x10x12,5cm, 0,33kg, 2,2L



Farbvarianten  
  
Materialvarianten  
TEC

Art.Nr.: 20090

**PAX Ampullarium S**  
23,5x10,5x11,5cm, 0,43kg, 3,2L



Farbvarianten  
  
Materialvarianten  
TEC

Art.Nr.: 20091

**PAX Ampullarium M**  
29x22x7,5cm, 0,53kg, 4,8L



Farbvarianten  
  
Materialvarianten  
TEC

Art.Nr.: 201070301

**PAX Ampullarium L**  
27x23x10cm, 0,7kg, 6,2L



Farbvarianten  
  
Materialvarianten  
TEC

Art.Nr.: 20092

**PAX Ampullarium XL**  
33x23x9,5cm, 0,8kg, 7,2L



Farbvarianten  
  
Materialvarianten  
TEC PLAN

Art.Nr.: 200940307

**PAX Ampullarium Erweiterungsset XL**  
22x7x7cm, 0,15kg, 1L



Materialvarianten  
TEC

Art.Nr.: 100950310

**PAX Oxy Compact 2019 M**  
56x35x21cm, 2,58kg, 39L



Farbvarianten  
  
Materialvarianten  
**TEC**

Art.Nr.: 201100307

**PAX Oxy Compact L**  
56x33,5x30,5cm, 2,5kg, 60,84L



Farbvarianten  
  
Materialvarianten  
**TEC**

Art.Nr.: 20111

**PAX Mini Oxy Compact M**  
53x23,5x14,5cm, 1,08kg, 18L



Farbvarianten  
  
Materialvarianten  
**TEC**

Art.Nr.: 20108

**PAX Mini Oxy Compact L**  
56x19x15cm, 0,93kg, 13,10L



Farbvarianten  
  
Materialvarianten  
**TEC**

Art.Nr.: 216790307

**PAX Medi Oxy**  
56x28x21cm, 1,35kg, 33L



Farbvarianten  
  
Materialvarianten  
**TEC**

Art.Nr.: 201090307

**PAX Sauerstoffflaschen-Hülle**  
34x11x11cm, 0,22kg, 4,1L



Farbvarianten  
  
Materialvarianten  
**TEC**

Art.Nr.: 201140307

**PAX Rettungssack RTS Winter**  
Rescue & Transport System  
48x36x206cm, 3,20 kg



Farbvarianten  
  
Materialvarianten  
**LIGHT**

Art.Nr.: 275510404

**PAX Rettungssack RTS Summer**  
Rescue and Transport System  
48x36x206cm, 2,70kg



Farbvarianten  
  
Materialvarianten  
**LIGHT**

Art.Nr.: 275500404

**PAX taktischer FuG-Holstergurt  
mit PAX-Lock System, 0,18kg**



Für Einsatz- und Abschnittsleitungen, Führungskräfte und -Assistenzen konzipierter Holstergurt für den zeitgleichen Einsatz mehrerer Funkgeräte. Optional mit dem PAX Pro Series Funkgeräteholster L und dem PAX Lock System nutzbar. Ohne Inhalt!

Art.-Nr.: 27843

**PAX Rettungssack RTS AIR Zermatt  
Rescue and Transport System  
70x200cm, 8,70kg**



Farbvarianten



Materialvarianten

**DURA**

Art.-Nr.: 1461108015

**Notfalltasche Mini Rescue Bag  
B38/L24/T18cm**



Art.-Nr.: HEL\_52490

**Tasche First Responder NYLON Rot  
Small B37/L21/T27cm**



Art.-Nr.: HUM\_HT01RBM1

**Tasche First Responder BASIC Rot  
Medium B43/L25/T27cm**



Art.-Nr.: HUM\_HT01RBS1

**Rettungsrucksack Master Dura rot  
B36/L47/T26cm**



Art.-Nr.: HUM\_HT01-RPL1C-R

**Rettungsrucksack Master Plane rot  
B36/L47/T26cm**



Art.-Nr.: HUM\_HT03-RPL1C-R

**Rettungsrucksack SAN**



Art.-Nr.: SCH\_R1000

**Notfallrucksack Heli Plan rot**  
**B48/L54/T25cm**



Art.-Nr.: SCH\_R4000T

**Ampullarium klein rot**



Art.-Nr.: SCH\_DAMPS

**Ampullarium groß rot**



Art.-Nr.: SCH\_DAMPL

**AEROcase Notfall-Tragetasche S, Plane rot**



Art.-Nr.: HUM\_HT03-RBS1-R

**Notfallrucksack „Juliane“ Plane rot**  
**B54/L84/T25cm**



Art.-Nr.: HUM\_HT03-MPXL1C-R

**Emergency Bag „Lisa“ Plane rot**  
**B54/L84/T25cm**



Art.-Nr.: KMT\_0001

Sie möchten eine Tasche  
oder einen Rucksack  
personalisieren?  
Individuelle  
Beschriftungen möglich!

# BLS Kit

GRATIS  
Versand

## NOTFALLRUCKSACK ODER NOTFALLTASCHE

FÜR PRIVAT, KFZ, U.V.M.  
Notfalltasche KMT\_0002N  
Notfallrucksack KMT\_0004N



### INHALT

- ▶ 1x Laerdal The Bag II Einwegbeatmungsbeutel inkl. Reservoir und Maske Gr. 5
- ▶ 1x Blutdruckmessgerät komplett inkl. Manschette
- ▶ 1x Doppelkopfstethoskop
- ▶ 1x Händedesinfektionsmittel 100ml
- ▶ 2x Dreiecktuch (textil)
- ▶ 5x Saugkompressen 10 x 10cm (25 x 2Stk)
- ▶ 2x Pehahaft (4m x 8cm)
- ▶ 1x Wundpflaster (1m x 6cm)
- ▶ 1 Pkg. Pflasterstrips (20 Stk.)
- ▶ je 1x Verbandspäckchen (groß & mittel)
- ▶ 1x Fixierpflaster (5m)
- ▶ 1x Sam Splint Schiene
- ▶ 1x Kleiderschere
- ▶ je 2x elastische Fixierbinde (6cm & 4cm)
- ▶ 1x Alu-Rettungsdecke

# ORDI Kit

## NOTFALLRUCKSACK FÜR ORDINATIONEN

Art.-Nr.: KMT\_ORDI\_MRS\_NEU

### INHALT

- ▶ 1x Laerdal The Bag II Einwegbeatmungsbeutel inkl. Reservoir und Maske Gr. 5



- ▶ 1x Blutdruckmessgerät komplett inkl. Manschette
- ▶ 1x Händedesinfektionsmittel 100ml
- ▶ 2x Dreiecktuch (textil)
- ▶ 8x ES-Kompressen (10 x 10cm)
- ▶ 2x Pehahaft (4m x 8cm)
- ▶ 1x Wundpflaster (1m x 6cm)
- ▶ 2 Pkg. Pflaster elastic (40 Stk)
- ▶ 2x Verbandspäckchen (mittel)
- ▶ jeweils 2x Vasofix Venflon (rosa, grün, blau, weiß)
- ▶ 5 Paar Handschuhe (Größe L)
- ▶ 1x Guedeltubusset in einer Box
- ▶ 1x Magillzange für Erwachsene
- ▶ 1x Diagnostikleuchte mit Druckknopf
- ▶ 1x digitaler Fieberthermometer
- ▶ 1x Stifneck Select
- ▶ 1x Handabsaugpumpe
- ▶ 1x Larynx-tubusset (Gr. 3, 4, 5)
- ▶ 2x Infusionsbesteck

# ALS Kit 2026

## NOTFALLRUCKSACK ADVANCED LIFE SUPPORT

Art.-Nr.: KMT\_ALS-KIT-NEU



### INHALT

- ▶ 1x Laerdal The Bag Resuscitator Gr. 5 inkl. Masken Gr. 3, 4
- ▶ 1x Blutdruckmessgerät komplett inkl. Manschette
- ▶ 1x Doppelkopfstethoskop
- ▶ jeweils 2x Vasofix Venflon (rosa, grün, blau, weiß)
- ▶ 1x Guedeltubusset in einer Box
- ▶ 1x Magillzange für Erwachsene
- ▶ 1x Diagnostikleuchte mit Druckknopf

- ▶ 1x Stifneck
- ▶ 1x Handabsaugpumpe
- ▶ 1x Larynx-tuben Set (Gr. 3, 4, 5)
- ▶ 2x Infusionsbesteck
- ▶ 1x Sam Splint Schiene
- ▶ 1x Pulsoximeter
- ▶ je 1x Endotubus Gr. 6, 6.5, 7, 7.5, 8
- ▶ 1x Ampullarium klein (ohne Medikamente)
- ▶ je 1x Spatel McIntosh Gr. 3, 4
- ▶ je 1x Spatel Miller Gr. 3, 4
- ▶ 1x Batteriegriff Warmlicht
- ▶ 1x Einführungsmandrin mittel (4-6mm)
- ▶ 1x Tubushalter Thomas Select
- ▶ 1x Erste Hilfe Füllung ÖNORM Z1020:2025
- ▶ 1x SAM XT Tourniquet
- ▶ SAM IO - Intraosäres Zugangssystem
- ▶ SAM IO Nadel 25 mm
- ▶ PAX Innentaschenset
- ▶ PAX Mittelwand

Alle Ausstattungen erweiterbar!



# ERSTE HILFE KOFFER ÖNORM Z1020:2025

**Erste Hilfe auf neuestem Stand!**

Die neuen gefüllten Koffer entsprechen der ÖNORM Z1020:2025 und sind bei uns erhältlich.

Mit unseren **Ergänzungssets** können Sie bestehende Koffer ganz einfach auf den aktuellen Standard bringen.

- + Erste Hilfe Koffer MAXI orange ÖNORM Z1020:2025
- + Erste Hilfe Koffer MULTI orange ÖNORM Z1020:2025



**Erste Hilfe Koffer MAXI orange  
ÖNORM Z1020:2025  
385x138x262mm**



Art.-Nr.: LW\_38055

**Erste Hilfe Koffer MULTI orange  
ÖNORM Z1020:2025  
400x150x300mm**



Art.-Nr.: LW\_38048

**Erste Hilfe Füllung ÖNORM  
Z1020:2025**



Art.-Nr.: LW\_39007

**Ergänzungssets für ÖNORM  
Z1020:2025**



<b>Artikel</b>	<b>Artikelnummer</b>
Typ 1	LW_38011
Typ 2	LW_38033

**Erste Hilfe Koffer ÖNORM Z1020  
orange +Wandhalterung +Montagekit**



<b>Artikel</b>	<b>Artikelnummer</b>
Typ 1	LW_38011
Typ 2	LW_38033

**Füllungen ÖNORM Z1020**



<b>Artikel</b>	<b>Artikelnummer</b>
Typ 1	LW_39000
Typ 2	LW_39002

**Verbandskasten Multi leer**



Art.-Nr.: LW\_21061

**Auto Apotheke ÖNORM V5101**



Art.-Nr.: LW\_30000

**Füllung V5101 Auto Apotheke**



Art.-Nr.: LW\_31050

**Prüfplakette, grün  
18Stk/Bogen**



Art.-Nr.: KRO\_11198

**Defi Hinweissticker  
Koloszar 20x20cm**



Art.-Nr.: KMT\_DEFISTICKER

**Hinweisschild „Defibrillator“  
ÖNORM**



Art.-Nr.: KRO\_6137

**Hinweisschild Erste Hilfe  
ISO 20x20cm, selbstklebend**



Art.-Nr.: KRO\_XY60796

**Hinweisschild Erste Hilfe  
20x20cm, nachleuchtend  
selbstklebend**



Art.-Nr.: KRO\_5972

**Fahnschild Erste Hilfe 20x20cm**



Art.-Nr.: KRO\_6151

**Fahnschild Defibrillator 20x20cm**

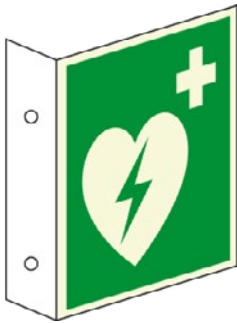

Art.-Nr.: KRO\_31867

**Nasenschild AED 20x20cm  
Hinweisschild Defibrillator**



Art.-Nr.: KRO\_31865

**Hinweisschild Defibrillator  
nachleuchtend 20x20cm**



Art.-Nr.: KRO\_26202

**Defi Hinweisschild groß 30x30cm**



Art.-Nr.: KRO\_DEFISCHILD

**BLS Guidelines Poster**



Art.-Nr.: KMT\_BLSPOSTER

**Sofortpflasterspender  
Salvequick**



Art.-Nr.: CED\_490700

**Pflasterstrips Kunststoff  
45Stk./Pkg**



Art.-Nr.: CED\_6036

**Pflasterstrips Textil  
40Stk./Pkg**



Art.-Nr.: CED\_6444

**elastische Fingerverbände  
6x30Stk**



Art.-Nr.: CED\_6496

**Pflasterstrips 35Stk/Pkg**



Art.-Nr.: CED\_6735CAP

**Savett Wundreinigungstücher  
40Stk im Spenderkarton**



Art.-Nr.: CED\_D050

**2x500ml Augenspülung**



Art.-Nr.: CED\_I40-2

**Augendusche 235ml**



Art.-Nr.: CED\_7221

**Augenwaschflasche 800ml**



Art.-Nr.: SER\_179271

**Plum Augenspüllösung  
ph-neutral**



Art.-Nr.: PLUM\_4752

**Plum Augenspüllösung steril**



Artikel  
200 ml      Artikelnummer  
500 ml      PLUM\_4691  
                 PLUM\_4604

**Plum Augenspülstation  
mit Wandhalterung 1x500ml**



Art.-Nr.: PLUM\_4611

### Dreiecktücher



**Artikel**  
rohweiß (textil)  
weiß Vlies

**Artikelnummer**  
HOH\_15802  
HOH\_15803

### Ypsinet Wundverband 7,2x5cm



Art.-Nr.: HOH\_19260

### Ypsinetz Kopfbandage 25Stk. in Box



Art.-Nr.: HOH\_25425

### Fingerschnellverband 2x12cm, 100Stk



**Artikel**  
normal  
wasserfest

**Artikelnummer**  
HOH\_40402  
HOH\_40602

### Fingerkuppenverband 4,5x8cm, 50Stk.



Art.-Nr.: HOH\_40550

### Fingerschnellverband wasserfest, 6x30Stk



Art.-Nr.: CED\_6096

### Wundpflaster starr



**Artikel**  
4cmx5m  
6cmx5m  
8cmx5m

**Artikelnummer**  
HOH\_40154  
HOH\_40156  
HOH\_40158

### Wundpflaster elastisch, Holthaus



**Artikel**  
1m x 6cm  
1m x 8cm  
5m x 4cm  
5m x 8cm

**Artikelnummer**  
HOH\_40216  
HOH\_40218  
HOH\_40154  
HOH\_40158

### Werolin Wundreinigungsspray 75ml Pumpsprühflasche



Art.-Nr.: WE\_31094

### Koloszar Safelife Schlüsselanhänger

- Inhalt:**
- ▶ Beatmungshilfe
  - ▶ Handschuhe

Auch mit  
Ihrem  
**LOGO**  
erhältlich!



**Artikel**  
blau  
schwarz  
rot  
gelb

**Artikelnummer**  
HUM\_HBT01-BLAU  
HUM\_HBT01-SCHWARZ  
HUM\_HBT01-ROT  
HUM\_HBT01-GELB

### Koloszar Ersthelferkit



Art.-Nr.: PHY\_11998-000321

### Snögg Soft Next latexfrei Schaumstoffverband



**Artikel**  
3cmx4,5m  
6cmx4,5m

**Artikelnummer**  
ROR\_V0485  
ROR\_7500060-1

## NACHFÜLLMATERIAL ERSTE HILFE KASTEN ÖNORM Z1020:2025

Für Ihre Nachbestellung bitte die gewünschte Menge in der Spalte „Nachbestellung“ eintragen.

Artikel	Artikelnummer	Soll	Nachbestellung
Dreiecktücher	HOH_15802	3	
Wundauflege oder Saugkompresse 10 x 10cm, +/- 5mm, nicht fasernd, nicht mit der Wunde verklebend, Wundseite erkennbar, einzeln steril und keimdicht verpackt	PH_4137019	10	
Verbandtuch 40 x 60cm, nicht fasernd, nicht mit der Wunde verklebend, Wundseite erkennbar, steril und keimdicht verpackt Mindestsaugkapazität: 100g H <sub>2</sub> O	LW_63100	1	
Spule Pflaster mit Seitenscheiben und Schutzring, quer reißbar, 2,5cm x 5m	BSN_01022-00	2	
Pflasterstrips 1,9 cm x 6,0 cm einzeln verpackt	LW_71083	5	
Wundschnellverband, 6 x 10cm steril verpackt	PH_9008023	10	
Momentverband groß, Binde 10cm x 3m, nicht mit der Wunde verklebendes Wundkissen 10 x 10cm, einzeln steril und keimdicht verpackt	PH_7808230	4	
Elastische Mullbinden 10cm x 4m* unbeschichtet, einzeln staubdicht verpackt	PH_3030730	6	
Fingerschnellverband, elastisches Band mit Wundkissen, 3cm x 3cm	LW_39929	5	
Rettungsdecke 210 x 160cm, aluminiumbedampft silber/andersfarbig, Foliendicke 12mm	HUM_HD01-GS1	3	
Verbandschere ca. 14cm	DIV_ÖNORM K2121	1	
Medizinische Einmalhandschuhe gemäß ÖNORM EN 455-1, -2, nahtlos, groß	MM_2021BLE	6	

Artikel	Artikelnummer	Soll	Nachbestellung
Einmalbeatmungsbehelf	L_46000010-E	3	
Desinfektionstücher einzeln verpackt	CED_D050E	3	
FFP2-Masken	HF_4202	3	
Sofort-Kälte-Kompressen	DH_93.000.00.048	2	
Splitterpinzette, 8cm Metall, rostfrei**	SÖH_PINZETTE 8CM	1	
Erste Hilfe Anleitung (z.B. AUVA M100 oder von anerkannten Rettungsorganisationen)	DIV_EHANL	1	
Inhaltsverzeichnis		1	

\* Länge gedehnt, Breite gedehnt

\*\* nur für den einmaligen Gebrauch vorgesehen

Absender: .....

Sachbearbeiter: .....

Straße: .....

PLZ/Ort: .....

.....  
Datum, Ort

.....  
Unterschrift/Stempel

Bei einem Bestellwert unter € 60,- exkl. MwSt. wird ein Mindermengenzuschlag verrechnet.

Bei einem Bestellwert unter € 100,- exkl. MwSt. werden Versandkosten verrechnet.

Sie finden hierzu unsere AGB's auf unserer Homepage [www.koloszar.at](http://www.koloszar.at).

Seite 2/2

## Nachfüllmaterial Erste Hilfe Kästen Typ 1 oder Typ 2 gültig bis 01.10.2027

Für Ihre Nachbestellung bitte die gewünschte Menge in der Spalte „Nachbestellung“ eintragen.

Beschreibung		Soll		Nachbestellung	
Inhalt laut ÖNORM	Art.-Nr.	Typ 1	Typ 2	Typ 1	Typ 2
Dreiecktücher	HOH_15802	2	4		
Wundkompressen 10x10cm	PH_4137019	6	15		
Verbandtuch 40x60cm	LW_63100	1	3		
Heftpflaster auf Spule 2,5cm x 5m	BSN_01022-00	1	2		
Pflasterstrips	PH_535421	20	40		
Wundschnellverband 6x10cm	PH_9008023	6	10		
Verbandpäckchen mittel	PH_7808220	2	4		
Verbandpäckchen groß	PH_7808230	2	4		
Elastische Mullbinden 10x4cm	PH_3030730	2	4		
Elastische Mullbinden 8x4cm	PH_3030720	2	4		
Elastische Mullbinden 6x4cm	PH_3030710	2	4		
Fixierbinde 8x4cm	PH_9324435	1	2		
Fingerschnellverband	LW_39929	2	5		
Lederfingerlinge	HOH_50115	2	3		
Rettungsdecke 210x160cm	HUM_HD01-GS1	1	2		
Verbandschere	DIV_ÖNORM K2121	1	1		
Handschuhe Senso Skin U Gr. L 1 Stk.	MM_2021BLE	6	10		
Einmalbeatmungsbehelf	L_46000010-E	1	1		
Splitterpinzette	SÖH_PINZETTE 8CM	1	1		
Erste-Hilfe-Anleitung	DIV_EHANL	1	1		

Absender .....

Sachbearbeiter .....

Straße .....

PLZ/Ort .....

.....  
Datum,Ort Unterschrift/Stempel

**CorPatch® ist ein kleines Medizinprodukt mit einer zugehörigen App, das Sie darauf vorbereitet und dabei unterstützt, im Falle eines Herz-Kreislaufstillstands eine hochwertige Herz-Lungen-Wiederbelebung (HLW) durchzuführen.**



### Warum CorPatch®?

Herz-Lungen-Wiederbelebung hört sich einfach an. Im stressigen Fall eines Herz-Kreislaufstillstands ist es jedoch schwierig, schnell zu handeln, sich daran zu erinnern, was zu tun ist und die notwendige Qualität zu bieten, um die Überlebenschance zu erhöhen.

Aus diesem Grund brauchen Sie CorPatch®.



Art.Nr.: C\_10001-01

## HIGH PERFORMANCE HLW FÜR ALLE!



### Firmen

Stellen Sie sicher, dass Ihre MitarbeiterInnen in der Lage sind, eine hochwertige HLW am Arbeitsplatz oder in der Öffentlichkeit durchzuführen



### Privat

Wenn Sie den CorPatch® zu Hause haben, sind Sie bestmöglich ausgestattet, das Leben eines Familienmitglieds zu retten



### ErsthelferInnen

CorPatch® hilft Ihnen, eine qualitativ hochwertige HLW durchzuführen, wenn Sie ein Leben retten

## WAS ERREICHEN SIE MIT CORPATCH®?

- ▶ Verbesserung der Qualität der HLW, was zu einer höheren Überlebenschance führt
- ▶ Klein und handlich. Sie sind überall auf den Ernstfall vorbereitet
- ▶ Jeder kann CorPatch® und die einfach zu bedienende App verwenden
- ▶ Sie können regelmäßig @home oder @work trainieren

Besuchen Sie unseren Podcast und lassen Sie sich von Gesprächen über aktuelle Begebenheiten sowie lebensrettende Produkte unterhalten. Wir freuen uns auf Sie!

zwischen  
**& LEBEN  
& TOD**  
Medizintechnik  
im Fokus

- ▶ Heitere, spannende und ernste Themen
- ▶ Mit der richtigen Prise Humor
- ▶ Expertengespräche und Stargäste
- ▶ alle zwei Wochen neu



**Safety Skalpell Einweg  
10 Stück, rostfreier Edelstahl**



<b>Artikel</b>	<b>Artikelnummer</b>
Figur 10	DH_11.000.10.910
Figur 11	DH_11.000.00.911
Figur 15	DH_11.000.00.915

**Notfallklemme**



Art.-Nr.: SER\_I5 009

**Arterienklemme gerade  
14,5cm, Kocher**



Art.-Nr.: SER\_I5010

**Clamshell Thorakotomie Set**

Individuell anpassbar, bei Interesse kontaktieren Sie uns gerne!



**Inhalt:**

- ▶ 1x PAX Innentasche L PureTex blau
- ▶ 2x chir. Mosquitoklemme, gebogen 12cm
- ▶ 2x Roberts Arterienklemme, 22cm
- ▶ 1x Metzenbaumschere 18cm st/st gebogen
- ▶ 1x Safety Skalpell Einweg
- ▶ 1x Knochensäge nach Gigli komplett
- ▶ 2x Resolon Nahtmaterial blau

**Chirurgische Schere 14,5cm  
verschiedene Ausführungen**



<b>Artikel</b>	<b>Artikelnummer</b>
gerade spitz/spitz	SER_I5 023
gerade spitz/stumpf	SER_I5 024
gerade stumpf/stumpf	SER_I5 026
gebogen spitz/stumpf	SER_I5 037
gebogen stumpf/stumpf	SER_I5 025

Art.-Nr.: CED\_6735CAP

**Arterienklemme gerade  
gerieft, 14,5cm, Typ Pean**



Art.-Nr.: SER\_I5011

**Verbandschere Ö-Norm 15cm**



Art.-Nr.: DIV\_ÖNORM K2121

**Verbandschere n. Lister  
kniegebogen**



<b>Artikel</b>	<b>Artikelnummer</b>
14cm	SER_I5 018
18cm	SER_I5 016
20cm	SER_I5 032

**Arterienklemme gebogen**



<b>Artikel</b>	<b>Artikelnummer</b>
14,5cm	SER_5149
14,5cm Kocher	SER_5150

**Pinzette gerade, 14cm**



<b>Artikel</b>	<b>Artikelnummer</b>
anatomisch	WHU_920503
chirurgisch	WHU_920504

**Splitterpinzette Feilchenfeld**



<b>Artikel</b>	<b>Artikelnummer</b>
9cm	SER_I5 013
11cm	SER_I5 012

**Splitterpinzette 9 cm mit Lupe**



Art.-Nr.: SER\_I5011-1

**Wandspender Plus ELS Metall  
Langarm für 500ml**



Art.-Nr.: BB\_1418894

**Wandspender 500ml  
Kunststoff Dermados®**



Art.-Nr.: LR\_GSN2N

**Handtuchspender Kunststoff  
für 500 Blatt**



Art.-Nr.: SER\_J231200

**Wandhalterung 500ml  
stabiler Kunststoff**



Art.-Nr.: SM\_134411

**Desinfektionswanne Bode**



**Artikel**  
2-3 Liter  
5 Liter  
10 Liter

**Artikelnummer**  
SM\_144308  
PH\_9800570  
PH\_980059

**Papierhandtücher 25x23cm 3150Stk,  
V-Falzung**



Art.-Nr.: ZVG\_15423-00

**Papierhandtücher 25x33cm  
3.600 Stk., C Falz**



Art.-Nr.: FRI\_411 1101

**Safe & Easy Bagless System  
130 Tücher/Eimer (VE=6 Stk)**



Art.-Nr.: SM\_70003177

**Sterillium Classic Pure**



**Artikel**  
100ml (ÜK=20Stk)  
500ml (ÜK=6 Stk)  
1000ml (ÜK=10Stk)  
5000ml (1Stk)

**Artikelnummer**  
PH\_9813751  
PH\_9751551  
PH\_9751501  
PH\_9751591

**Desmanol Pure**



**Artikel**  
100ml  
500ml

**Artikelnummer**  
SM\_125210  
SM\_125211

**Waschlotion Softaskin Pure**



**Artikel**  
100ml  
500ml  
1000ml  
5000ml

**Artikelnummer**  
BB\_180205  
BB\_180206  
BB\_180210  
BB\_180221

**Sensiva Wash Lotion 500ml**



Art.-Nr.: SM\_114006

### Sensiva Protective Emulsion



**Artikel**  
150ml  
500ml

**Artikelnummer**  
SM\_70000155  
SM\_70000156

### Octenisept



**Artikel**  
50ml m. Sprühkopf  
250ml m. Sprühkopf  
500ml  
1000ml

**Artikelnummer**  
SM\_20000247  
SM\_173711  
SM\_20000829  
SM\_173704

### mikrozid AF wipes Premium 50 Stk./Pkg



Art.-Nr.: SM\_70000808

### mikrozid sensitive wipes Premium



**Artikel**  
50Stk  
100Stk

**Artikelnummer**  
SM\_70003101  
SM\_70003108

### mikrozid AF Liquid 1 Liter



Art.-Nr.: SM\_109301

### mikrozid Sensitive



**Artikel**  
500ml  
1000ml  
5000ml

**Artikelnummer**  
SM\_70002832  
SM\_70003135  
SM\_70003136

### Meliseptol 5 Liter



Art.-Nr.: BB\_19758

### Gigasept FF 2 Liter



Art.-Nr.: SM\_70003414

### 500ml Dosierpumpe



Art.-Nr.: SM\_180303

### Eltra Wäschedesinfektion



**Artikel**  
Eltra 6kg Tragebox  
Eltra 40 extra,  
8,3kg Eimer

**Artikelnummer**  
EL\_1011210  
EL\_9092120



# WIR SIND LAERDAL

Ihr Produkt- und Simulationsexperte Peter Flor



**Laerdal**  
*helping save lives*



### Little Baby QCPR



Art.-Nr.: L\_133-01050

### Little Junior QCPR



Art.-Nr.: L\_128-01050

### Little Anne QCPR



Art.-Nr.: L\_123-01050

### Little Anne gemischt - hell- und dunkelhäutig 6 Stk.



Art.-Nr.: L\_135-01050

### Little Anne dunkelhäutig 6 Stk.



Art.-Nr.: L\_135-01250

### Little Anne hellhäutig 6 Stk.



Art.-Nr.: L\_135-01350

### Little Family Pack QCPR inklusive Taschentrolley



#### Inhalt:

- ▶ 1 Little Anne
- ▶ 1 Little Junior
- ▶ 1 Baby Anne
- ▶ + Verbrauchsmaterial

Art.-Nr.: L\_136-01050

### Resusci Anne First Aid Torso



Art.-Nr.: L\_170-00150

### Resusci Anne First Aid Ganzkörper Trolley



Art.-Nr.: L\_170-01250

### Resusci Baby QCPR



Art.-Nr.: L\_161-01260

### Little Anne Upgrade Kit auf QCPR



Art.-Nr.: L\_123-60750

### Little Junior Upgrade Kit auf QCPR



Art.-Nr.: L\_128-60750

**Resusci Baby QCPR  
mit Airwaykopf**



Art.-Nr.: L\_162-01260

**Resusci Junior QCPR  
Basis mit Koffer  
ohne Airwaykopf**



Art.-Nr.: L\_181-00150

**Resusci Junior Airwaykopf  
Upgrade Kit**



Art.-Nr.: L\_182-50010

**Resusci Anne QCPR Torso  
ohne Airwaykopf**



Art.-Nr.: L\_171-00160

**Resusci Anne QCPR Torso  
mit Airwaykopf**



Art.-Nr.: L\_172-00160

**Resusci Anne QCPR  
Ganzkörper ohne Airwaykopf**



Art.-Nr.: L\_171-01260

**Resusci Anne QCPR  
Ganzkörper mit Airwaykopf**



Art.-Nr.: L\_172-01260

**Resusci Anne QCPR AED  
mit Airwaykopf**



Art.-Nr.: L\_174-01260

**SkillGuide**



Art.-Nr.: L\_170-30050

**SimPad PLUS Skillreporter  
mit Lizenz**



Art.-Nr.: L\_204-00133

### ShockLink System



Art.-Nr.: L\_185-10050

### Trainingsadapter für ShockLink



Artikel	Artikelnummer
PhysioControl	L_185-50050
Zoll	L_185-50450
Corpuls	L_185-50350
Schiller Adapter Shocklink	L_185-50250

### Trainingselektroden 1 Paar ShockLink



Art.-Nr.: L\_198-80150

### ShockLink App kostenlos



### MegaCode Baby Lungen/Magenbeutel 6Stk.



Art.-Nr.: L\_082025

### MegaCode Baby linkes Bein mit intraossärem Zugang



Art.-Nr.: L\_083200

### MegaCode Baby Softpads für linkes Bein 5Stk.



Art.-Nr.: L\_082305

### MegaCode Baby Gesichtshaut



Art.-Nr.: L\_083310

### MegaCode Kid IO-Bein



Art.-Nr.: L\_231-00101

### MegaCode Kid Advanced SimPad-fähig



Art.-Nr.: L\_231-05050

### MegaCode Kid Basic nur für SimPad mit EKG-Funktion



Art.-Nr.: L\_231-15050

**MegaCode Kid Ersatzhaut und Venensystem für IV Arm**



Art.-Nr.: L\_185-10050

**MegaCode Kid Brusthaut**



Art.-Nr.: L\_231-00550

**MegaCode Kelly Advanced SimPad-fähig**



Art.-Nr.: L\_200-05050

**MegaCode Kelly Basic SimPad-fähig**



Art.-Nr.: L\_203-05050

**Blutende Traumamodule**



Art.-Nr.: L\_381550

**MegaCode Kid Pedi Trauma Modul Set**



Art.-Nr.: L\_277-00001

**MegaCode Kid Ersatzlunge**



Art.-Nr.: L\_231-00350

**Intraossär Trainer ein Bein, fünf Intraossäre Pads**



Art.-Nr.: L\_080015

**Traumamodule Set**



Art.-Nr.: L\_381500

**IO-Bein Erwachsene**



Art.-Nr.: L\_205-10150

**MegaCode Kelly Genitalset männlich und weiblich**



Art.-Nr.: L\_200-03650

**Transportbox für Erwachsenenmodelle**



Art.-Nr.: L\_381655

### Kopfschnittmodell



Art.-Nr.: L\_010900

### Gleitmittel 500ml



Art.-Nr.: L\_LIM-10199

### Neugeborenen Intubationstrainer



Art.-Nr.: L\_250-00101

### Säugling Airway Management Trainer



Art.-Nr.: L\_250-00250

### Airway Management Trainer



Art.-Nr.: L\_25000033

### BTLS Verletzungsset



Art.-Nr.: L\_275-00001

### Trauma Beine + Arme für Resusci Anne



Art.-Nr.: L\_312050

**PROMPT-Flex Geburtssimulator**



Art.-Nr.: L\_080103

**Trainingsmodell für Abdominale Untersuchungen**



Art.-Nr.: L\_LIM-60000

**Trainingsmodell für Brustuntersuchungen**



Art.-Nr.: L\_LIM-40202

**Katheterisierungstrainer**



Artikel weiblich männlich

Artikelnummer L\_LIM-60851 L\_LIM-60850

**Klinisches Trainingsmodell des Beckens**



Artikel weiblich männlich

Artikelnummer L\_LIM-60900 L\_LIM-60950

**Trainingsmodell zur Thorax-Drainage und Nadel-Dekompression**



Art.-Nr.: L\_LIM\_60230

**Trainingsmodell für rektale Untersuchungen bei Männern**



Art.-Nr.: L\_LIM-60171

**Übungsarm für Venenpunktion (Advanced)**



Art.-Nr.: L\_LIM-70300

**Impfstoff-IM-Injektionstrainer 10Stk.**



Art.-Nr.: L\_LIM-SPEC162

**Modell für Lumbalpunktion**



Art.-Nr.: L\_LIM-61000

**Modell für ultraschallgeführte Epidural- und Lumbalpunktion**



Art.-Nr.: L\_LIM-61002

**Modell für fortgeschrittene Epidural- und Lumbalpunktion**



Art.-Nr.: L\_LIM-61001

# LAERDAL VERBRAUCHSMATERIAL

## Resuci Anne QCPR

Einmalluftwege 700-1000ml  
24Stk./Pkg



Art.-Nr.: L\_152250

Gesichtsteile RA 6Stk./Pkg



Art.-Nr.: L\_310220

Halshaut mit Haltebändchen



Art.-Nr.: L\_152002

Reinigungstücher 50Stk./Pkg



Art.-Nr.: L\_152400

Übungsbeatmungstücher



Art.-Nr.: L\_15120103

## Resuci Anne QCPR Airway

Ersatzlungen Airway  
Kopf RA/RASIM



Art.-Nr.: L\_150-10650

Gesichtsteil RA/RASIM



Art.-Nr.: L\_150-12250

Brusthaut



Art.-Nr.: L\_203101

Reinigungstücher 50Stk./Pkg



Art.-Nr.: L\_252090

## Resuci Junior

Ersatzluftwege 25Stk./Pkg



Art.-Nr.: L\_183210

Gesichtsteile 6Stk./Pkg



Art.-Nr.: L\_183010

Brusthaut mit Halsteil



Art.-Nr.: L\_185040

# LAERDAL VERBRAUCHSMATERIAL

## Resusci Junior QCPR

**Atemwege QCPR 12Stk./Pkg**



Art.-Nr.: L\_181-30010

**Gesichtsteil 6Stk./Pkg**



Art.-Nr.: L\_183010

**Brusthaut**



Art.-Nr.: L\_181-50015

## Resusci Junior Airway

**Ersatzlungen Airway 5Stk.**



Art.-Nr.: L\_182-40010

**gewellter Schlauch für Luftweg**



Art.-Nr.: L\_182-40011

**Airway Kopfhaut**



Art.-Nr.: L\_182-50020

## Resusci Baby QCPR

**Ersatzlungen 5Stk./Pkg**



Art.-Nr.: L\_161-10550

**Gesichtsteile 6Stk./Pkg**



Art.-Nr.: L\_083310

**Brusthaut 24Stk./Pkg**



Art.-Nr.: L\_083470

## Resusci Baby QCPR

**Einmallaftwege 24Stk./Pkg**



Art.-Nr.: L\_020300

**Gesichtsteil 6Stk./Pkg**



Art.-Nr.: L\_310210

**Reinigungstücher 50Stk./Pkg**



Art.-Nr.: L\_152400

# LAERDAL VERBRAUCHSMATERIAL

## Little Junior Q CPR

Einmalluftwege 25Stk./Pkg



Art.-Nr.: L\_183210

Gesichtsteile 6Stk./Pkg



Art.-Nr.: L\_183010

## Little Baby Q CPR

Einmalluftwege 24Stk./Pkg



Art.-Nr.: L\_133-10150

Gesichtsteile 6Stk./Pkg



Art.-Nr.: L\_083310

## Resusci Baby

Ersatzlungen 24Stk./Pkg



Art.-Nr.: L\_143700

Gesichtsteile 6Stk./Pkg



Art.-Nr.: L\_083310

Brusthaut



Art.-Nr.: L\_453-05750

## Little Anne

6 Stk. Little Anne Gesichtsteile hell



Art.-Nr.: L\_135-15050

6 Stk. Little Anne Gesichtsteile dunkel



Art.-Nr.: L\_135-14050

Little Anne Brusthaut hell



Art.-Nr.: L\_135-22050

60 Stk. Manikin Filter



Art.-Nr.: L\_135-11050

6er Pack Little Anne Konnektor



Art.-Nr.: L\_135-32050

6er Pack Little Anne Set Fixierungsbänder



Art.-Nr.: L\_135-28050

# SIMMAN ALS

Der SimMan® ALS bietet durch seine kabellose Bedienung eine mobile, aber auch langlebige Lösung, die den Schulungsbedürfnissen des Rettungsdienstpersonals wie z.B. der Notfallsanitäter entspricht. Der SimMan ALS kommt auch aber für zahlreiche Szenarien im klinischen Bereich zum Einsatz. Künftig reale In-Situ-Simulationen durchführen zu können, gehört ebenso zu den Vorzügen des neuen Simulators. Das Modell ist mit SimPad Plus, LLEAP, ShockLink, SimView Mobile und weiteren Tools kompatibel.



Art.-Nr.: L\_235-03350

## Der SimMan ALS ist dafür konzipiert, folgende Skills zu stärken:

- ▶ Atemwegssicherung
- ▶ Beurteilung der Atmung
- ▶ Palpation und Auskultation
- ▶ Flüssigkeitsreanimation
- ▶ EKG-Auswertung
- ▶ Defibrillation
- ▶ Ultraschall-Bewertung und -Diagnose
- ▶ CPR-Training (und Feedback)

Der SimMan ALS eignet sich sowohl für das vollständige Training des Kurses für erweiterte lebensrettende Sofortmaßnahmen (ACLS) der American Heart Association (AHA) und des European Resuscitation Council (ERC), als auch für In-Situ-Teamtrainings, Prozedurtrainings bis hin zur Intensivversorgung eines Patienten.

## Das Training an Lernziele und Kompetenzlevels anpassen

SimMan ALS mit optionalen Ergänzungsprodukten zu koppeln, kann dazu beitragen, Ihr Simulationsprogramm zu erweitern. SimMan ALS ermöglicht es Ihnen, bei Bedarf weitere innovative Lösungen und Tools in Ihr Schulungsprogramm zu integrieren.

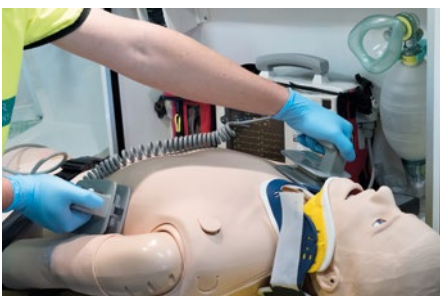

# RESUSCI ANNE SIMULATOR RASIM

## Hochrealistische ACLS-Schulungen

Wie bereitet man sich auf echte Notfälle vor?  
Solche Ereignisse passieren nicht regelmäßig und sind unvorhersehbar.

Wie also können Notfallhelfer sicherstellen, dass ihre klinischen Entscheidungen, Fähigkeiten und Reaktionen durchgehend dem hohen Standard entsprechen, der von ihnen erwartet wird?

Der Resusci Anne Simulator wurde für die besonderen Schulungsbedürfnisse bei der Notfallversorgung von Rettungsdienst- und Krankenhausmitarbeitern entwickelt.



Art.-Nr.: L\_150-22000

## Er ist anatomisch realistisch und verfügt über zahlreiche Funktionen für diverse Lernziele:

- ▶ Hochwertiges Atemwegsmanagement mit supraglottischen Atemwegsgeräten
- ▶ Spontanatmung
- ▶ Defibrillation und synchronisiertes EKG
- ▶ IV-Insertion
- ▶ Blutdruck-Auskultation
- ▶ Pulsüberwachung
- ▶ Stimm-, Lungen- und Herzgeräusche für das Grundsimulationstraining
- ▶ Hochwertiges CPR (QCPR) Feedback auf dem SimPad PLUS zur Messung und Verbesserung der CPR-Leistung



# RESUSCI ANNE ADVANCED SKILLTRAINER RAAST

## Mobiles ALS-Training für fortgeschrittene medizinische Fachkräfte

Der Resusci Anne Advanced SkillTrainer liefert ein hochwertiges Team- und Skillstraining für eine breite Palette von ALS-Szenarien. Die Benutzung echter Defibrillatoren und die leichte Konstruktion des Trainingsmodells machen den Resusci Anne Advanced SkillTrainer zu einer idealen Lösung für das Training vor Ort.

### Zentrale Funktionen:

- ▶ Hochwertiges Atemwegsmanagement mit supraglottischen Atemwegsgeräten
- ▶ Live-Defibrillation (ShockLink) und synchronisiertes EKG
- ▶ Pulsüberwachung
- ▶ IV-Insertion
- ▶ Hochwertiges CPR (QCPR) Feedback zur Messung und Verbesserung der CPR-Leistung



Art.-Nr.: L\_151-22000

# NURSING ANNE SIMULATOR

## Deckt alle Aspekte der Krankenpflegeausbildung ab

Der Nursing Anne Simulator ist der erste Patientensimulator, der alle Aspekte der generalistischen Krankenpflegeausbildung abdeckt. Sie haben Sie die Freiheit selbst zu bestimmen, welche Lernziele Sie verfolgen und umsetzen möchten. Durch unser modulares Wechselsystem an Zubehör können Sie schnell und unkompliziert das Aussehen des Simulators, das darzustellende Krankheitsbild, den Schwierigkeitsgrad und viele weitere Funktionen entsprechend Ihres fachlichen Schwerpunktes anpassen.

Auswechselbare Häute, diabetische Füße in unterschiedlichen Stadien, Subkutan-Injektionspads, Wundmodule, Perücken und auswechselbare Pupillen ermöglichen es Ihnen, die optische Erscheinung der Nursing Anne Simulatoren an Ihre praktischen Übungen anzupassen und das Übungserlebnis für die Schüler/-innen noch realitätsnaher darzustellen.

Von der Vorbereitung einer Blutdruckmessübung, der Durchführung einer handlungsbasierten Injektionsübung, dem Behandeln eines Asthma-Anfalls, bis hin zur Simulation einer kompletten Schicht mit mehreren Trainierenden, können Sie mit diesem System alle Anforderungen an Ihr Curriculum oder eine Prüfungsvorbereitung abdecken.



Art.-Nr.: L\_320-05050

### **Realistische Verfahren der Patientenversorgung**

Einschließlich Platzierung und Nutzung von NG-Sonden, Magenspülung, künstlicher Ernährung und vollständiger Blasenkatheterisierung.

### **Anatomische Landmarken**

Ertastbare Anatomie einschließlich Klavikula, Scapula und vorderem oberem Beckenkamm sowie IM-Injektionen, die für den korrekten Einstichpunkt ein Ertasten erfordern.

### **Bewusstseinszustand des Patienten bewerten**

Bewusstseinsmerkmale umfassen unter anderem spontane Atmung und blinzeln Augen.

### **Abhördiagnostik**

Bringen Sie Trainingsteilnehmern bei, anteriore und posteriore Lungengeräusche sowie Herz- und Darmgeräusche abzuhören.

### **Medikamente und Flüssigkeiten**

Trainieren Sie die Infusion von Medikamenten und Flüssigkeiten mit beidseitigen IV-Armen (mit bereits gelegtem Port) und Zentralvenenkatheter.

### **CPR-Training**

CPR-Kompetenzen umfassen Kompression und Beatmung.

### **Blutdruck- und Pulsmessung**

Durchführung einer realistischer Vitalfunktionsdiagnose mit beidseitigem Blutdruck und Puls.

### **Kabelloser Betrieb**

Trainingsteilnehmer erleben realistische Interaktionen dank draht- und kabellosem Betrieb des Simulators.

### **Realistische Gelenkigkeit**

Realistische Patientengelenkigkeit und -beweglichkeit mit beidseitigen Ellbogengelenken, positionellem Kopf und beugbarer Hüfte.

# NURSING ANNE

Das Trainingsmodell wurde konzipiert, um Lernende besser für den pflegerischen Alltag zu rüsten und einen wesentlichen Beitrag zu einer verbesserten Patientenversorgung zu leisten.

Mit der Nursing Anne können umfangreiche (auch invasive) Pflegemaßnahmen trainiert, Leistungen kritisch analysiert und Übungen jederzeit wiederholt werden.

Die Nursing Anne ist ein effizientes und leistungsfähiges Trainingsmodell, das auch für Pflegemaßnahmen in der Gynäkologie eingesetzt werden kann.

Wir bieten optimale Trainingslösungen, um Lernende auf die täglichen Anforderungen des pflegerischen Alltags vorzubereiten.



Art.-Nr.: L\_325-05050

# MAMA BIRTHIE

**Trainieren Sie verschiedene Geburtspraktiken und die Versorgung von Gebärenden**

MamaBirthie ist eine kosteneffektive Möglichkeit zur Vermittlung wertvoller Kenntnisse für alle Phasen der Geburt. Trainieren Sie Praktiken und Fertigkeiten wie Abdominal- und Vaginaluntersuchungen, normale Geburt, Geburt per Saugglocke, Schulterdystokie und Steißgeburt. Unterrichten Sie SchülerInnen darin, mögliche unerwartete Ereignisse zu erkennen und auf diese zu reagieren, und stellen Sie so eine sichere Patientenversorgung sicher.

Nutzen Sie MamaBirthie als Tischmodell für Demonstrationen oder als tragbaren Simulationstrainer bei In-Situ-Teamsimulationen. Dank des schnellen und unkomplizierten Aufbaus eignet sich dieser Simulator ideal für wiederholte Übungen, entweder unabhängig oder in Peer-to-Peer-Konzepten.



Art.-Nr.: L\_360-00133

# MAMA BREAST

MamaBreast ist ein tragbarer Simulator, der eine äußerst realitätsnahe Simulation des Stillens und des Abgebens von Muttermilch ermöglicht. MamaBreast kann zusammen mit dem Neugeborenen-Modell PreemieNatalie eingesetzt werden und ermöglicht:

- ▶ das Erlernen der richtigen Stillhaltung und Anlegen des Säuglings
- ▶ das Abpumpen/Ausstreichen der Muttermilch

**Das MamaBreast-Set beinhaltet:**

- ▶ MamaBreast-Still-Simulator
- ▶ 30 ml Becher
- ▶ Transporttasche
- ▶ Bedienungsanleitung



Art.-Nr.: L\_460-00033

# MAMA NATALIE



MamaNatalie ermöglicht ein Simulationstraining im Bereich der Geburtshilfe und der Neugeborenenversorgung. Mit dem kostengünstigen Toolkit können sämtliche Geburtsabläufe und die Interaktion zwischen dem Lernenden und der Gebärenden, trainiert werden.

Art.-Nr.: L\_340-00333

# MAMA NATALIE + MAMA-U

Mama-U entspricht einem postpartalen Uterus nach der Geburt. Das Modell ermöglicht das Training zum Einführen postpartaler Intrauterinpressare und Uterus-Ballon-Tamponaden sowie andere postpartale Eingriffe am Uterus. Es ist leicht zu transportieren und kann als Tischmodell zum Üben einzelner Maßnahmen sowie in MamaNatalie für eine vollständige Geburtssimulation eingesetzt werden.



Art.-Nr.: L\_340-00533



männlich 3B\_1005088  
weiblich 3B\_1005089

# PFLEGEBABY

Diese niedliche Babypuppe ist ideal zum Üben von Babypflege in Schulen oder Vorbereitungskursen für angehende junge Eltern.

Das An- und Ausziehen, Waschen, Windelwechseln und viele andere Tätigkeiten können erlernt werden. Durch ihre realistische Größe eines Neugeborenen können Sie normale Babykleidung verwenden. Die Puppe hat bewegliche Gelenke und die Augen sind leicht geöffnet.

Andere Hautfarben auf Anfrage erhältlich.

# NEWBORN ANNE

Newborn Anne ist ein Trainingsmodell für die realistische Wiederbelebung bei Neugeborenen. Mit einer realistischen Anatomie und den wichtigsten klinischen Funktionen deckt Newborn Anne den Bedarf an Wiederbelebungstraining beim Neugeborenen, in seinen ersten zehn Lebensminuten.

## Produktvorteile

- ▶ Spezifische Maßnahmen der Wiederbelebung von Neugeborenen können individuell oder im Team erlernt werden.
- ▶ Robustes Design und realistische Anatomie eines reifgeborenen Mädchens.
- ▶ Leicht und einfach zu transportieren, erlaubt dadurch höchste Mobilität für den Gebrauch in verschiedensten klinischen Umgebungen.
- ▶ Newborn Anne ist leicht in der Handhabung und kann in allen Trainingsprogrammen der Neonatologie eingesetzt werden.
- ▶ Newborn Anne wurde in Zusammenarbeit mit der American Academy of Pediatrics (AAP) entwickelt und erfüllt damit alle Ansprüche eines optimalen Trainings.



Art.-Nr.: L\_220-25050

# TRAININGS MODELL HÄUSLICHE PFLEGE

Der realistische Gelenkaufbau ermöglicht eine korrekte Positionierung für verschiedene pflegerische Maßnahmen.

- ▶ Austauschbare Genitalien mit Anschlüssen und Darmreservoirbeutel
- ▶ Legen und Entfernen eines Rektaltubus
- ▶ Durchführung einer Darmspülung

Genitalien mit Anschlüssen und Urinreservoirbeutel ermöglichen urologische Pflegemaßnahmen, Unterleibsplatte mit auswechselbaren Stomas ermöglicht die Simulation von Zystostomie-Katheterpflege, Urinumleitung und Stomapflege. Inklusive austauschbaren realistischen Modulen zur Wundpflege.



Art.-Nr.: L\_375-20001

## CHESTER CHEST SKILLTRAINER

Chester Chest ist ein lebensnahes Modell das es ermöglicht, den Umgang mit den verbreitetsten Formen von Langzeit-Gefäßzugangssystemen wie implantierten Ports, zentralvenösen Kathetern (ZVK) und peripher inserierten zentralvenösen Kathetern (PICC) an einem einzigen, einfachen, kompakten, tragbaren Modell zu üben.

Der Torso verfügt über verschiedene Zugänge:

- ▶ PICC Line

Venöse Zugangsmöglichkeiten

- ▶ an der vena subclavia und
- ▶ an der vena jugularis externa.

Die verschiedenen Venenzugänge dienen zur Injektionsgabe, außerdem dient das Modell zum Training der Sicherung von Langzeit-Gefäßzugängen. Die Zugänge können auf der Haut sehr realistisch angebracht werden.



Standard-Arm L\_VT-2400-STD

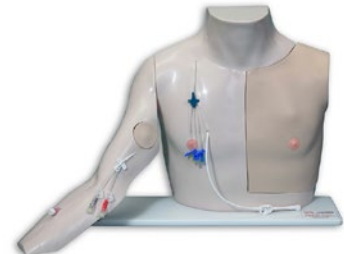

Advanced-Arm L\_VT-2400-ADV

## ARTERIEN-PUNKTIONSARM-SKILLTRAINER

Lebensechte Nachbildung eines männlichen Arms eines Erwachsenen mit infundierbaren Arterien für das Training der korrekten Arterienpunktion zur Blutgasanalyse.

- ▶ Simulation der Handposition beim Allen-Test möglich
- ▶ Flexibles Handgelenk ermöglicht korrekte Positionierung
- ▶ Arteriendruck kann manuell erzeugt werden
- ▶ Arterienabtastung ist möglich
- ▶ Perkutane Punktionsstellen in Oberarm- und Radialarterie
- ▶ Infundierbare Arterien mit Drucksystem für den Blutrückfluss in die Spritze
- ▶ Anbringung an männlichen Erwachsenen-Trainingsmodellen möglich
- ▶ Arm kann separat erworben werden



Art.-Nr.: L\_375-80001

# PUNCTURE PETE IV TRAINING ARM

Der hyperrealistische Trainingsarm „Puncture Pete“ bietet Venen unterschiedlicher Schwierigkeitsgrade.

## Vorteile auf einen Blick:

- ▶ **schneller Hautwechsel** durch Abrollen der Haut möglich
- ▶ **Blutrückfluss**, wenn Sie eine sichtbare oder tastbare Vene punktieren
- ▶ **Keine Luftblasen** in der Vene
- ▶ **Rasche Gefäßinstallation** möglich durch Rückhaltetaschen im Trainerkern
- ▶ **Langlebigkeit** durch strapazierfähigen, aber realistischen und weichem Silikon
- ▶ **Kompatibel** mit Standard IV-Ausrüstung wie Kathetern, Nadeln, Vakuümröhrchen und Infusionssets.



hellhäutig	EZ_7710
dunkelhäutig	EZ_7711

## AIRWAY MANAGEMENT SKILLTRAINER

Das Training unter realistischen Bedingungen ist der Schlüssel zum professionellen Atemwegsmanagement. Der Laerdal-Atemwegsmanagement-Trainer simuliert auf realistische Art die Atemwege eines erwachsenen Patienten.

Der lebensnahe obere Torso und Kopf können zur Demonstration und Übung von Intubations-, Beatmungs- und Absaugtechniken verwendet werden. Zudem können mit dem Trainer auch die Bronchoskopie der oberen Atemwege und die bronchoskopiegeführte endotracheale Intubation geschult werden.



Art.-Nr.: L\_25000033

## SIMPAD PLUS

Dynamische Vitalparameter des Patientenmonitors und Interaktionen mit dem Patienten sorgen für eine möglichst realistische Trainingsumgebung und fördern so die Ausbildung der Entscheidungsfähigkeit Ihrer Trainingsteilnehmer optimal.

Der optionale Laerdal Patientenmonitor mit Touchscreen-Funktion informiert präzise über den aktuellen Patientenzustand und simuliert Parameter wie Blutdruck, EKG, SpO2, Atemfrequenz, Temperatur und 12-Kanal-EKG.

Ein Headset und Mikrophon gehören zum Set und ermöglichen die direkte Kommunikation mit dem Patienten, was eine interaktive und realistische Trainingsumgebung gewährleistet.



Art.-Nr.: L\_204-00133

# DEBRIEFING SYSTEM

## VOLLE KONTROLLE MIT EINEM DEBRIEFING-SYSTEM

### Audio-Video System

Die Situation einschätzen, präzise Anweisungen geben, miteinander richtig kommunizieren:

Team-Kommunikation und medizinische Abläufe wollen gelernt sein. Sie müssen trainiert werden, um auch im realen Einsatz die richtigen Entscheidungen zu treffen.



**Bei Interesse an einem, auf Sie zugeschnittenen, professionellen  
Debriefing System sind wir gerne Ihr erster Ansprechpartner!**

# MONITOR BY LAERDAL

Laerdal und TruCorp haben eine Trainingslösung für den EKG- und Beatmungsbereich entwickelt. Die neue Monitor Lösung heißt Monitor by Laerdal. Es ist ein tragbarer Monitor, der die Vitalparameter der Simulation abbildet. Er kann entweder als Defibrillator oder als Patientenmonitor im Krankenhaus konfiguriert werden, um die Fähigkeiten zur Patientenbeurteilung und -intervention zu verbessern.

Der Monitor bietet eine Vielzahl einstellbarer Funktionen, die es dem Ausbilder ermöglichen, das Training individuell zu gestalten und sicherzustellen, dass Lernziele erreicht werden.

Das Training kann mit standardisierten Patienten oder mit einem Manikin kombiniert werden.

Die QCPR-Feedback-Software lässt sich mit diesen Modellen integrieren:

- ▶ Little QCPR Linie
- ▶ Resusci QCPR Linie
- ▶ Resusci Anne Advanced Skilltrainer und
- ▶ Resusci Anne Simulator



## Vorteile

- ▶ Auswahl verschiedener Oberflächen. Z.B: LifePak, Zoll, Corpuls, Mindray oder generisch
- ▶ Auswahl der Oberfläche eines Beatmungsgerätes (in Verbindung mit TruVent Lizenz)
- ▶ Im manuellen Betriebsmodus, mit selberstellten Szenarien oder mit vorprogrammierten Szenarien (nur über die App verfügbar) arbeiten
- ▶ QCPR-Feedback in Echtzeit kann auf dem Monitor zugeschaltet werden

## Lieferumfang

Tasche, Seitentaschen, Schultergurt, 1x iPad Pro 12,9", 1x Instruktor iPad mit Schutzhülle, 2 Ladeadapter, Kabelset: 12er- EKG Kabel (4+6), SpO2 -Sensor, EtCO2 Kabel, Blutdruckmanschette, Defibrillationselektrodenkabel, 2 Jahre TruMon ODER TruVent Lizenz für bis zu 2 Nutzer



Art.-Nr.: L\_550-01050

# MEDIZINTECHNIK SERVICE

Unser engagiertes Team, bestehend aus **Florian Gemeinböck, Gregor Herzog** und **Sebastian Lind**, führt mit größter Sorgfalt und Kompetenz umfassende Wartungen, Reparaturen und Prüfungen für Geräte verschiedener Medizinproduktehersteller durch.



**Höchste  
Qualität**



**Hochqualifizierte  
& professionelle  
Techniker**



**Wartung  
und  
Prüfung  
STK / MTK**



**Originale  
Ersatzteile**



**Vor-Ort-  
Service**

## In unser umfassendes Serviceangebot fallen unter anderem:

- + halb-/automatische Defibrillatoren
- + manuelle Defibrillatoren wie der LIFEPAK 15
- + das Thoraxkompressionssystem LUCAS
- + Stretcher
- + Mobilisationsstühle & Patientenbetten
- + Pulsoxymeter
- + Blutdruckapparate
- + Absaugeinheiten
- + **und viele mehr...**



**+43 (0) 2622 35 142 || [service@koloszar.at](mailto:service@koloszar.at)**

Unsere Servicetechnik ist von  
**Montag bis Donnerstag** zwischen **8:00 - 16:30**  
und **Freitags** zwischen **8:00 - 15:00** für Sie erreichbar.

